

Справ. №	
Подп. и дата	
Инв. № дубл.	
Взам. инв. №	
Подп. и дата	
Инв. № подл.	

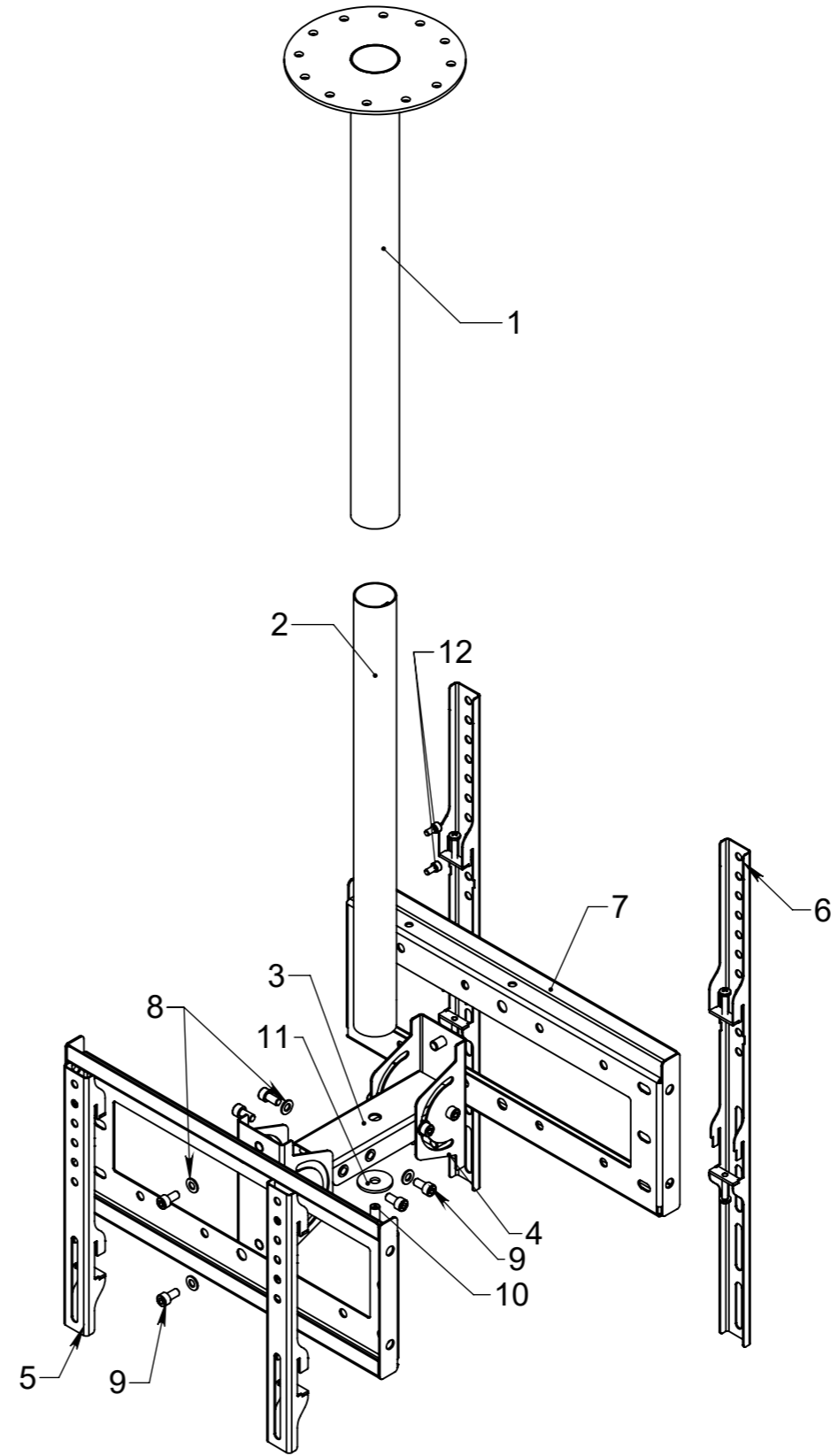
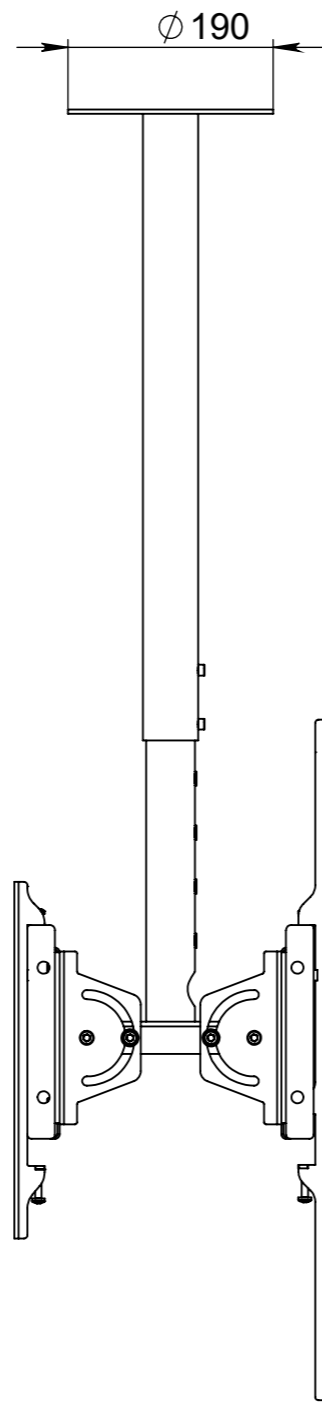
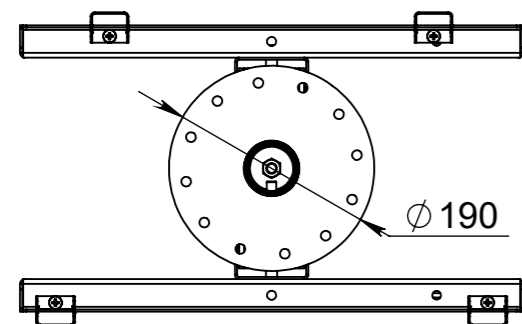
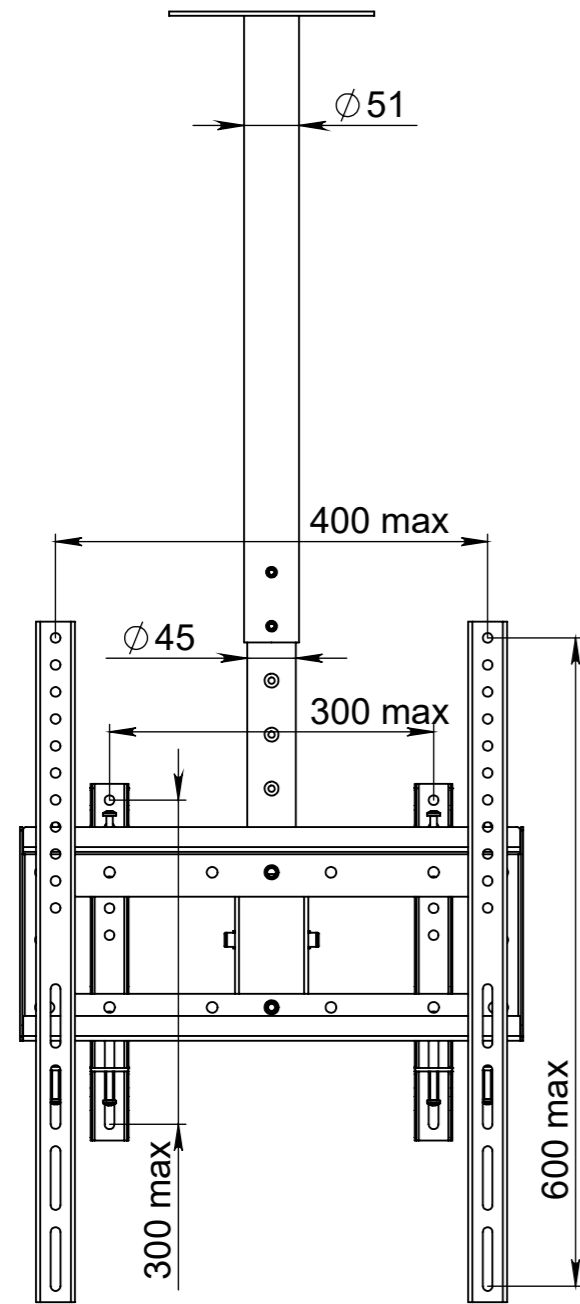

ПОЗ	ОБОЗНАЧЕНИЕ	К-ВО
1	Труба наружная 51	1
2	Труба внутр. 45	1
3	Улитка двойная Ст	1
4	Бабочка Ст	1
5	Пэшка 330 Ст	2
6	Пэшка 600 He Ст	2
7	Голова Ст 460	2
8	Шайба D 8	6
9	Винт М8 х 16 вн. ш	10
10	Болт М10 х 30	1
11	Шайба D 10 увел.	1
12	Винт М6 х 12	2

Изм.	Лист	№ докум.	Подп.	Дата	Потолочный кронштейн П 2/50 Штанга 680 - 1080	Лит.	Масса	Масштаб
Разраб.								
Пров.								
Т. контр.						Лист 1	Листов 8	
Н. контр.								
Утв.								