

1. \*Размеры для справок.  
2. Неуказанные предельные отклонения размеров Н14, h14, ±t/2.

Перв. примен.
Справ. №
Подп. и дата
Изм. № дубл.
Взам. инв. №
Подп. и дата
Инд. № подл.

					№ 43981			
Изм.	Лист	№ докум.	Подп.	Дата	Мобильная стойка UMS-2 для интерактивной доски и проектора	Лит.	Масса	Масштаб
Разраб.							-	1:15
Пров.						Лист 1	Листов 3	
Т. контр.								
Н. контр.								
Утв.								
Шифр:					Копировал	Формат А3		

Б (1:4)

+119  
-30

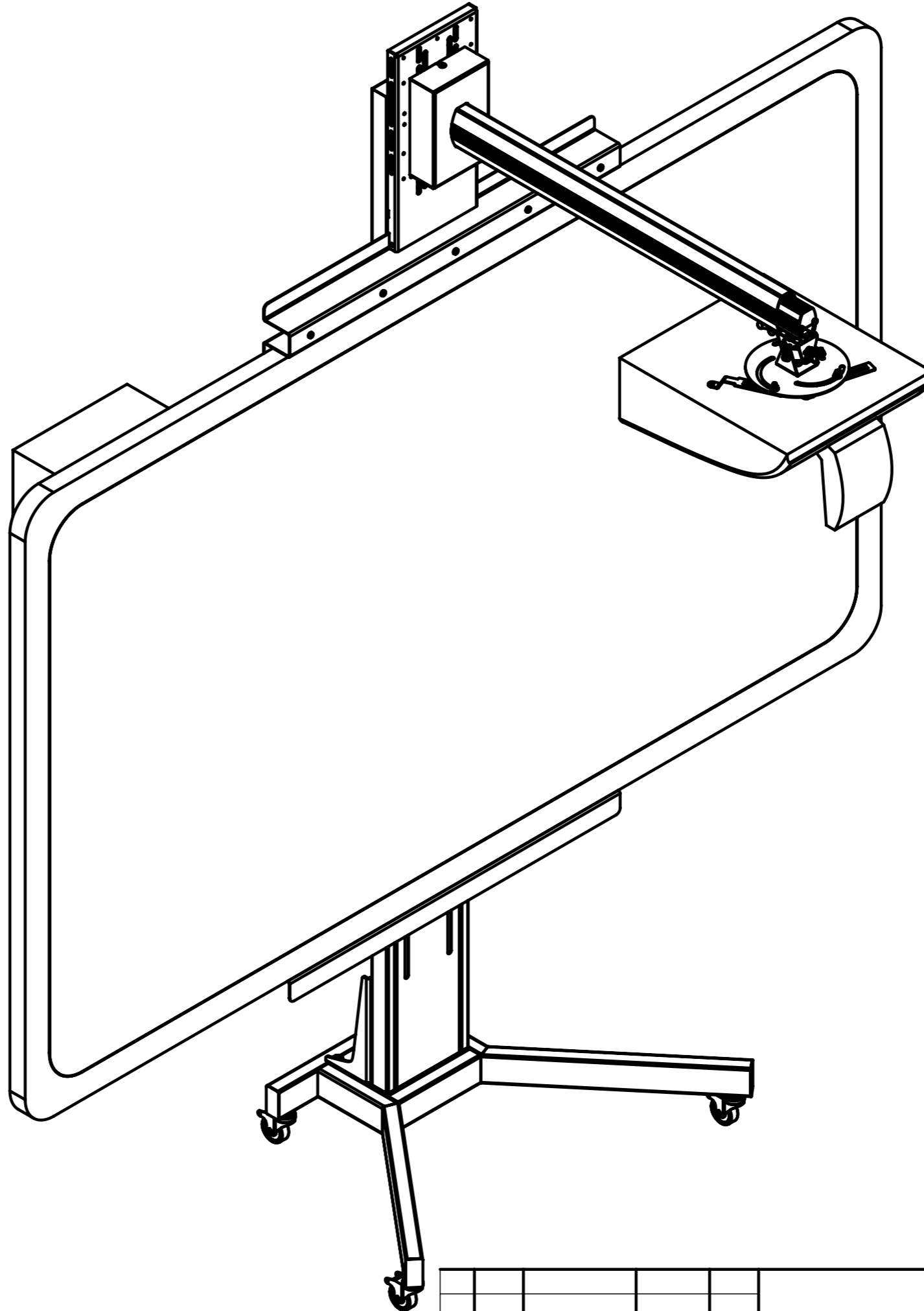
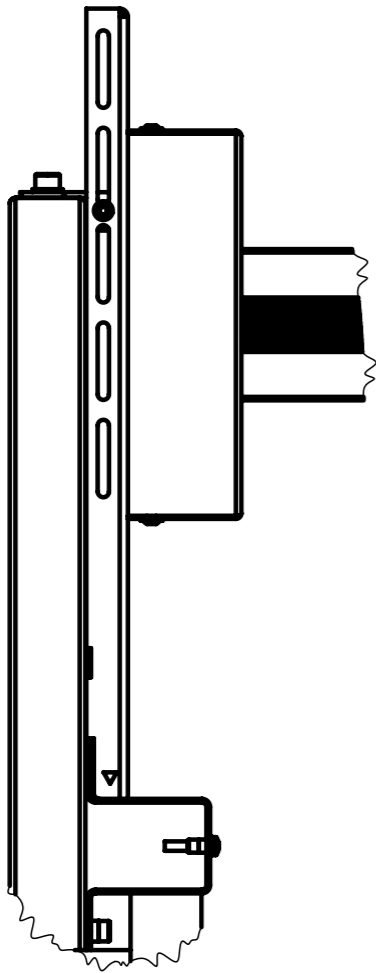

Инд. № подл.	Подп. и дата	Взам. инв. №	Инд. № дубл.	Подп. и дата

Изм.	Лист	№ докум.	Подп.	Дата

Шифр:

Копировал

Формат А3