

Д (1 : 2)

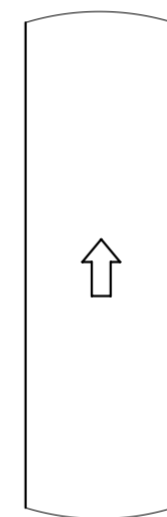

3 (1:4)

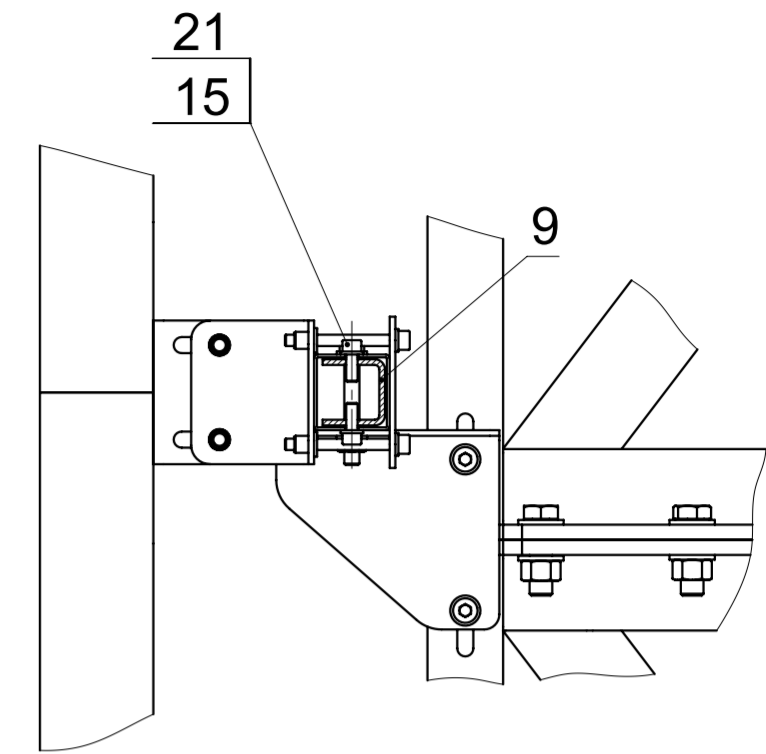

В (1 : 4)

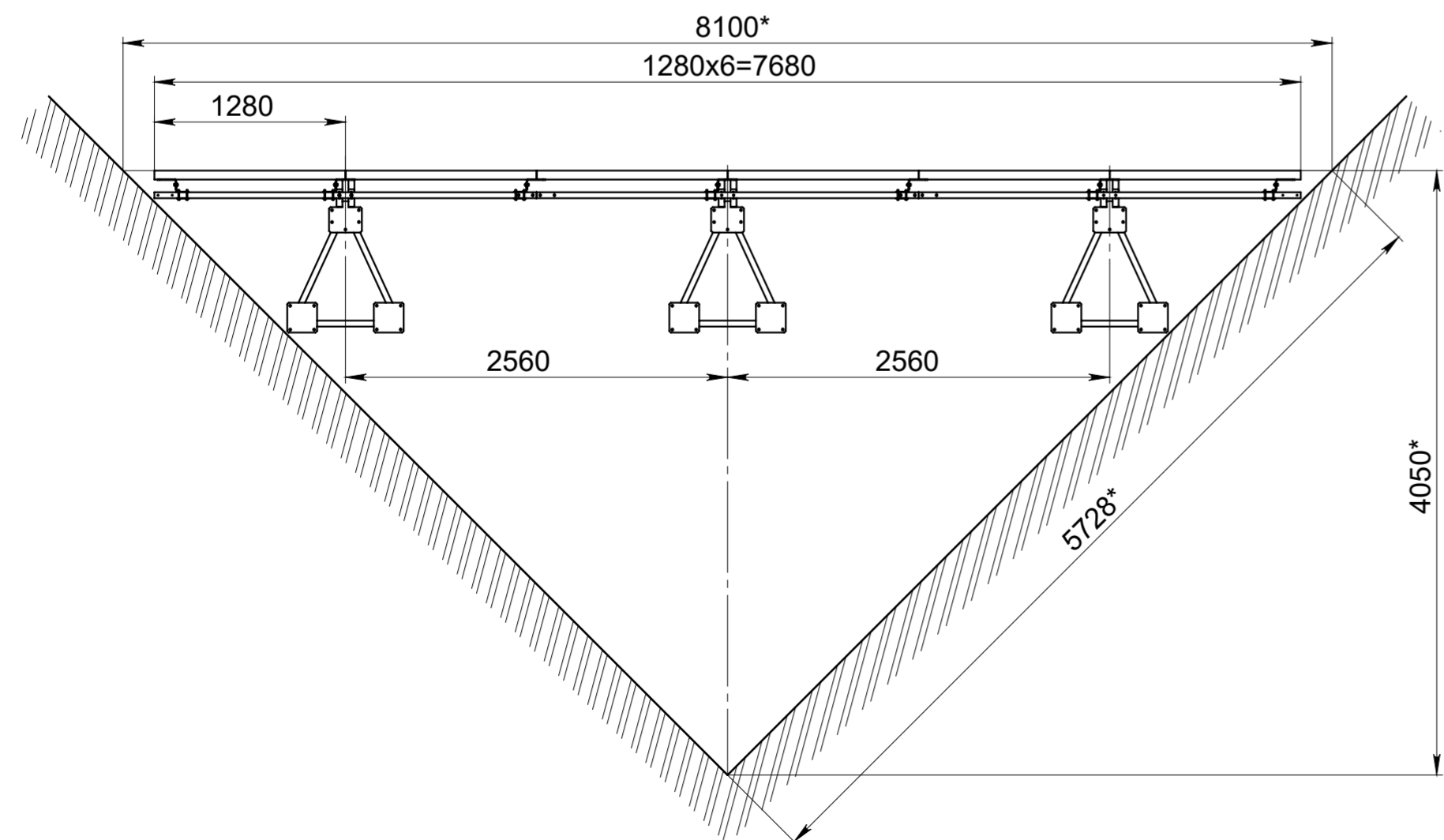
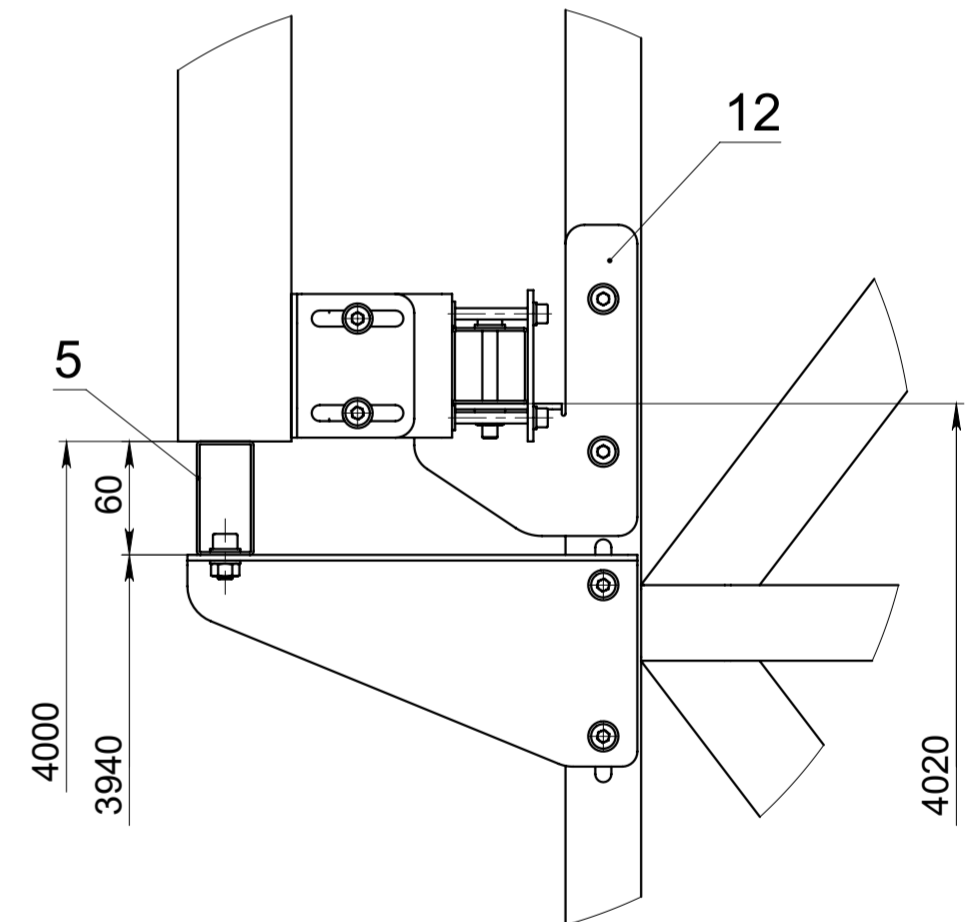

| | |
|--------------|--------------|
| Инв. № подл. | Подп. и дата |
| Взам. инв. № | Инв. № дубл. |
| Подп. и дата | Подп. и дата |

| | | | | | | | |
|-----------|------|------------|-------|---|------|----------|---------|
| | | | | 27613.00.000 | | | |
| | | | | Каркас напольный для светодиодной видеостены | | | |
| Изм. | Лист | № докум. | Подп. | Дата | Лит. | Масса | Масштаб |
| | | Виноградов | | | | | |
| Пров. | | | | | | | |
| Т. контр. | | | | | Лист | Листов 2 | |
| Н. контр. | | | | | | | |
| Утв. | | | | | | | |

Б (1 : 5)

Е (1 : 5)

Ж (1 : 5)

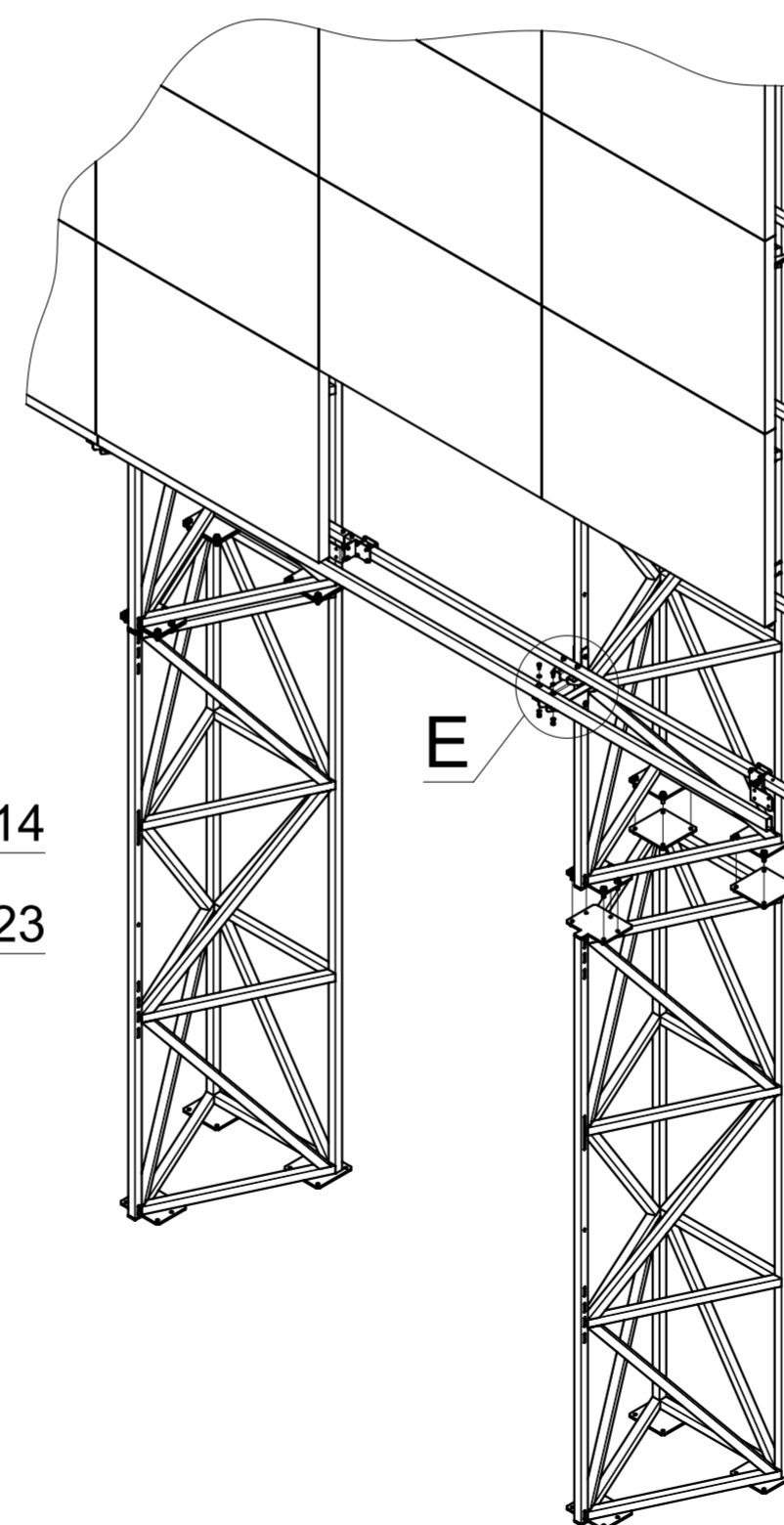
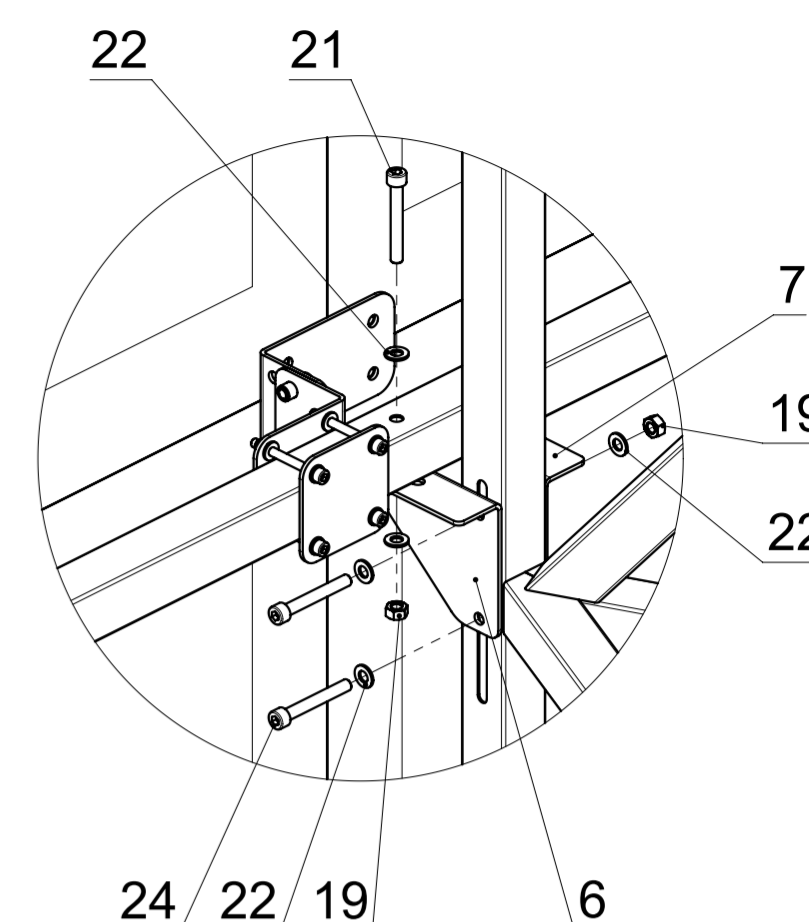
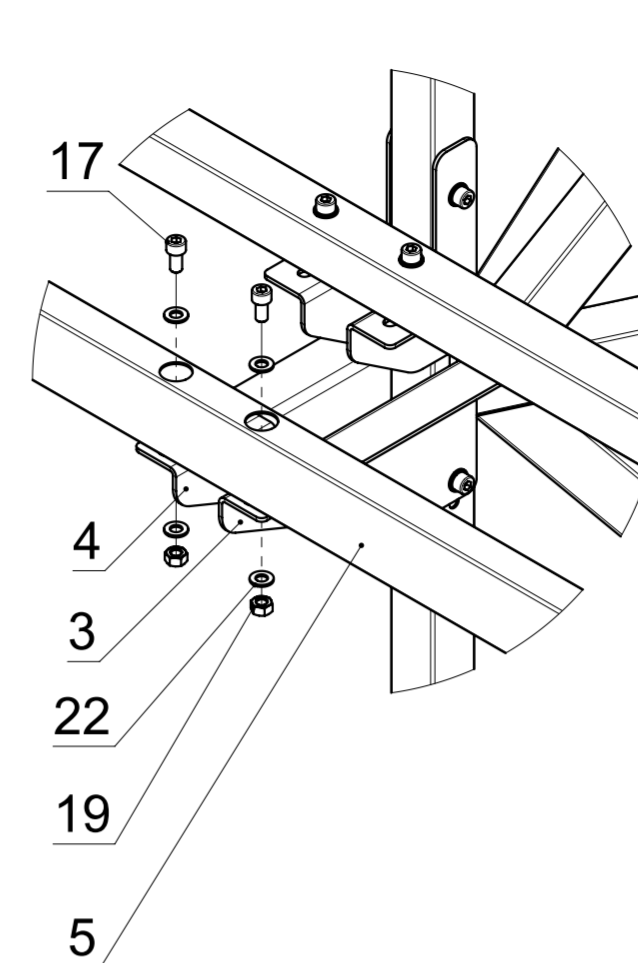
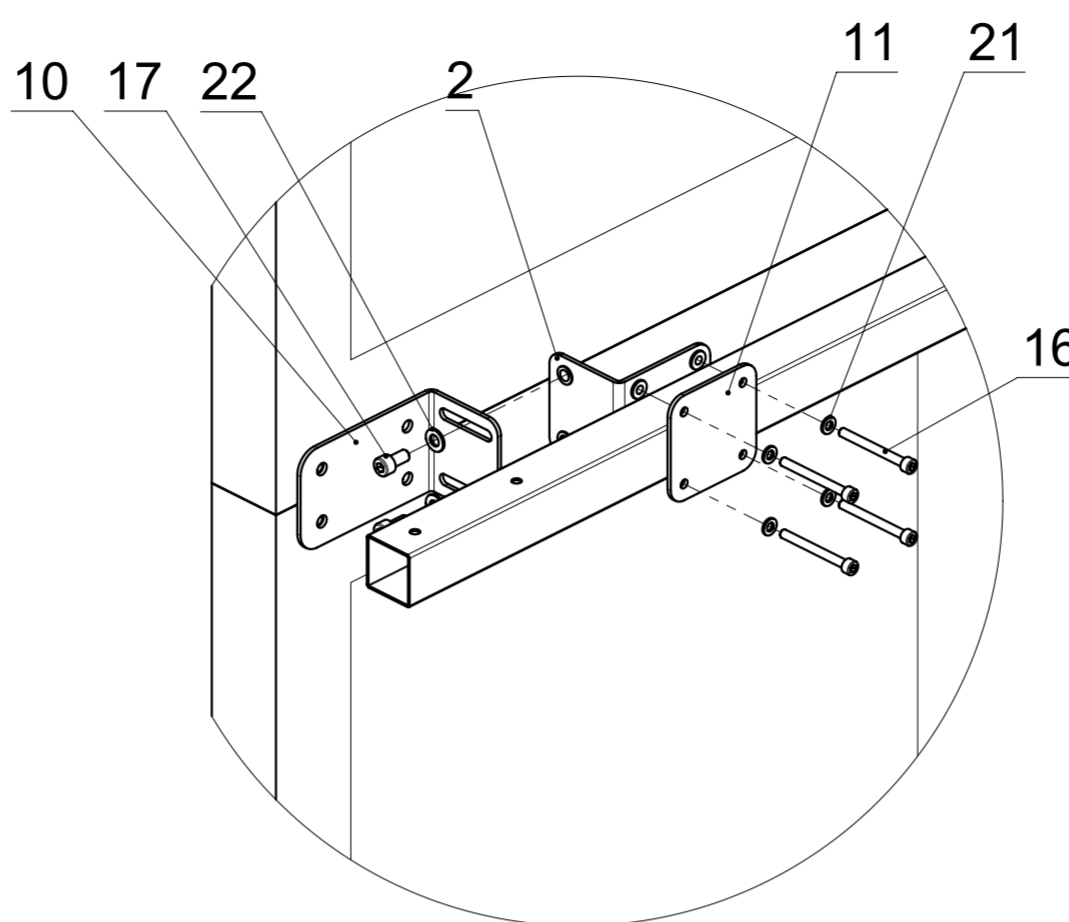
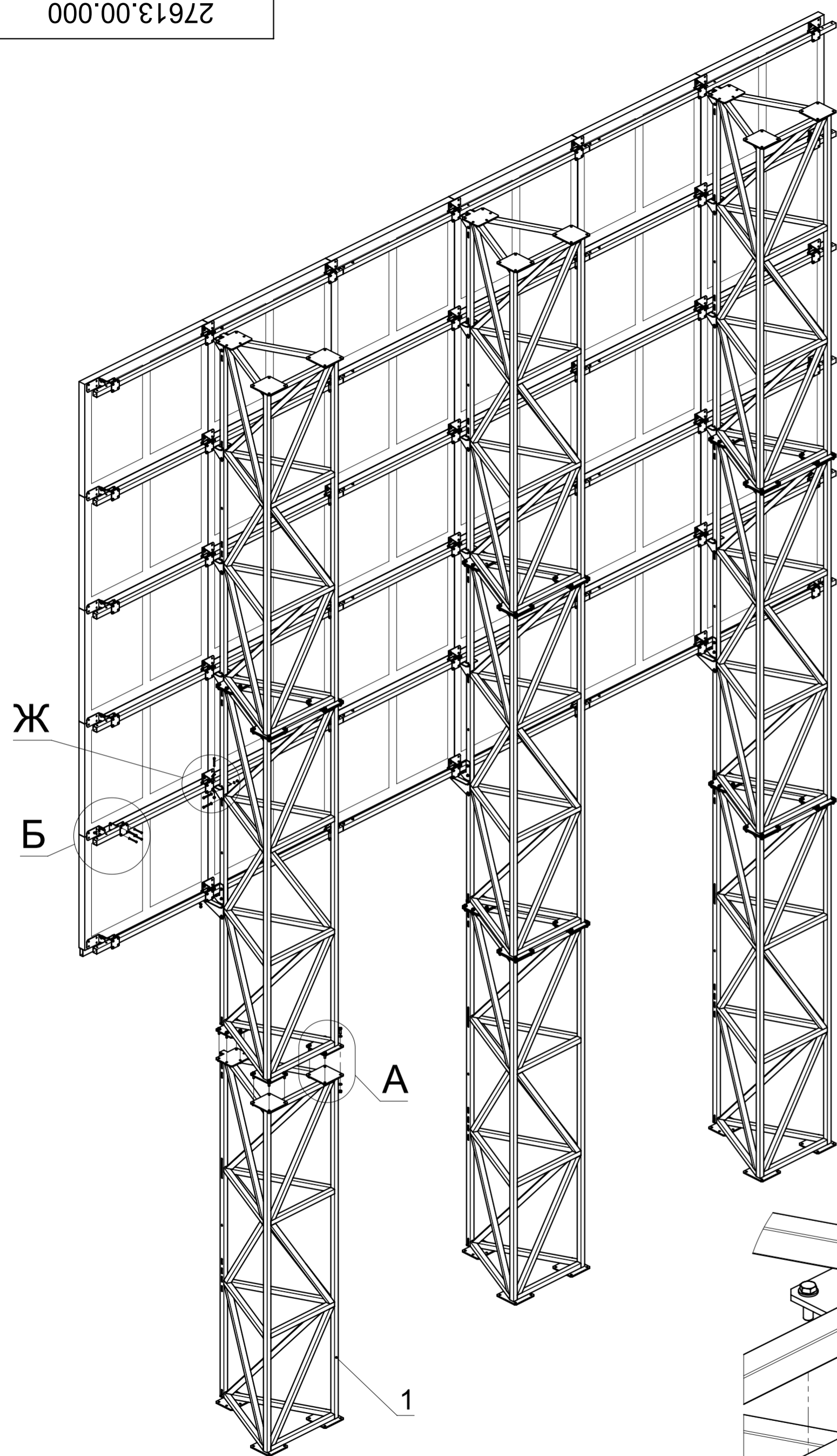

А (1 : 5)

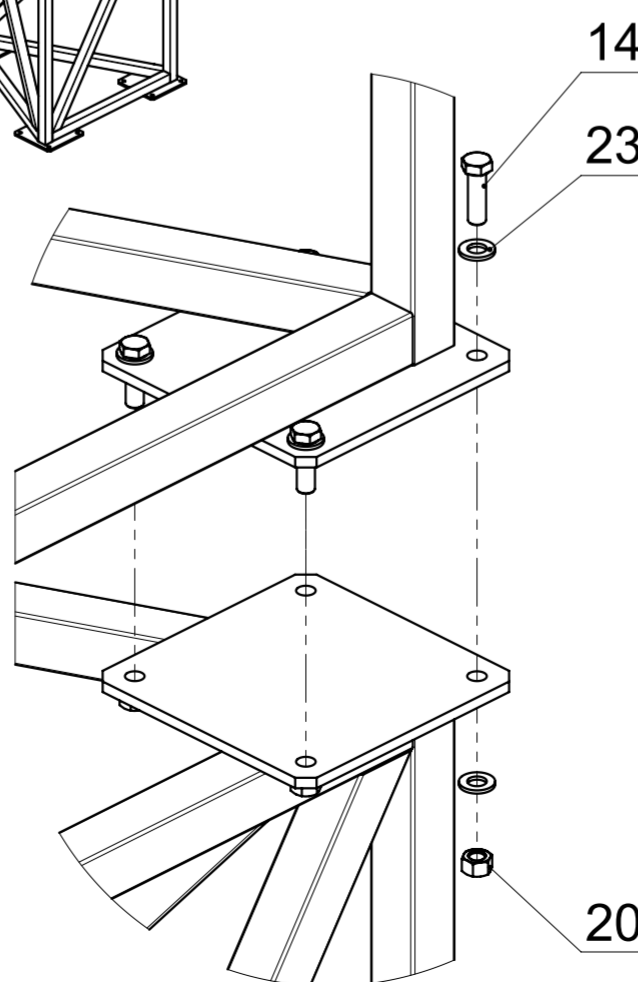

| Поз. | Обозначение | Наименование | Кол-во |
|------|-----------------|----------------------------|--------|
| 1 | 27613.01.000 СБ | Опора | 9 |
| 2 | 27613.02.000 СБ | Уголок | 42 |
| 3 | 27613.00.003 | Кронштейн нулевого профиля | 3 |
| 4 | 27613.00.003-01 | Кронштейн нулевого профиля | 3 |
| 5 | | Нулевой профиль | 2 |
| 6 | 27613.00.006 | Кронштейн | 15 |
| 7 | 27613.00.006-01 | Кронштейн | 15 |
| 8 | | Профиль | 18 |
| 9 | 27613.00.009 | Стяжка профиля | 12 |
| 10 | 27613.00.010 | Кронштейн кабинета | 42 |
| 11 | 27613.00.011 | Стяжка | 42 |
| 12 | 27613.00.012 | Кронштейн нижний | 3 |
| 13 | 27613.00.012-01 | Кронштейн нижний | 3 |
| 14 | | Болт М12х40 DIN 933 | 79 |
| 15 | | Винт М6х16 DIN 912 | 96 |
| 16 | | Винт М6х60-24 DIN 912 | 168 |
| 17 | | Винт М8х16 DIN 912 | 90 |
| 21 | | Винт М8х60 DIN 912 | 90 |
| 19 | | Гайка М8 DIN 934 | 76 |
| 20 | | Гайка М12 DIN 934 | 79 |
| 21 | | Шайба 6 DIN 125 | 264 |
| 22 | | Шайба 8 DIN 125 | 236 |
| 23 | | Шайба 12 DIN 125 | 158 |

| Изм. | Лист | № докум. | Подп. | Дата |
|------|------|----------|-------|------|
| | | | | |

27613.00.000

Инов. № подл. Подп. и дата. Взам. инв. № Инв. № дубл. Подп. и дата

27613.01.000 СБ

Справ. №

Подп. и дата

Инв. № дубл.

Взам. инв. №

Подп. и дата

Инв. № подл.

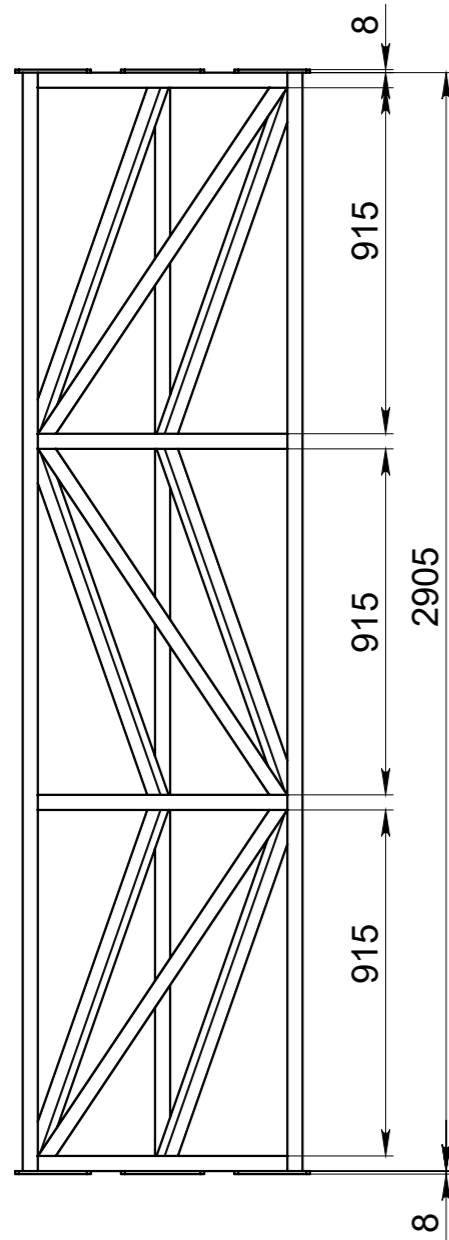

4

Кондуктор

Зачистить 4 места

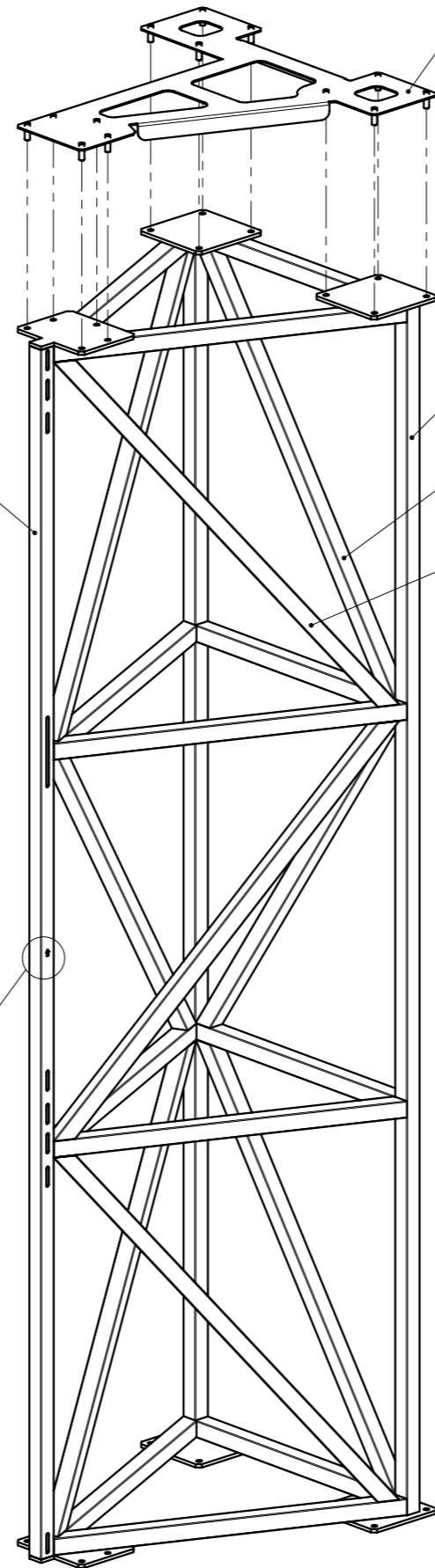

A (1 : 2.5)

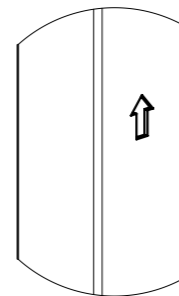

2

1

8

7

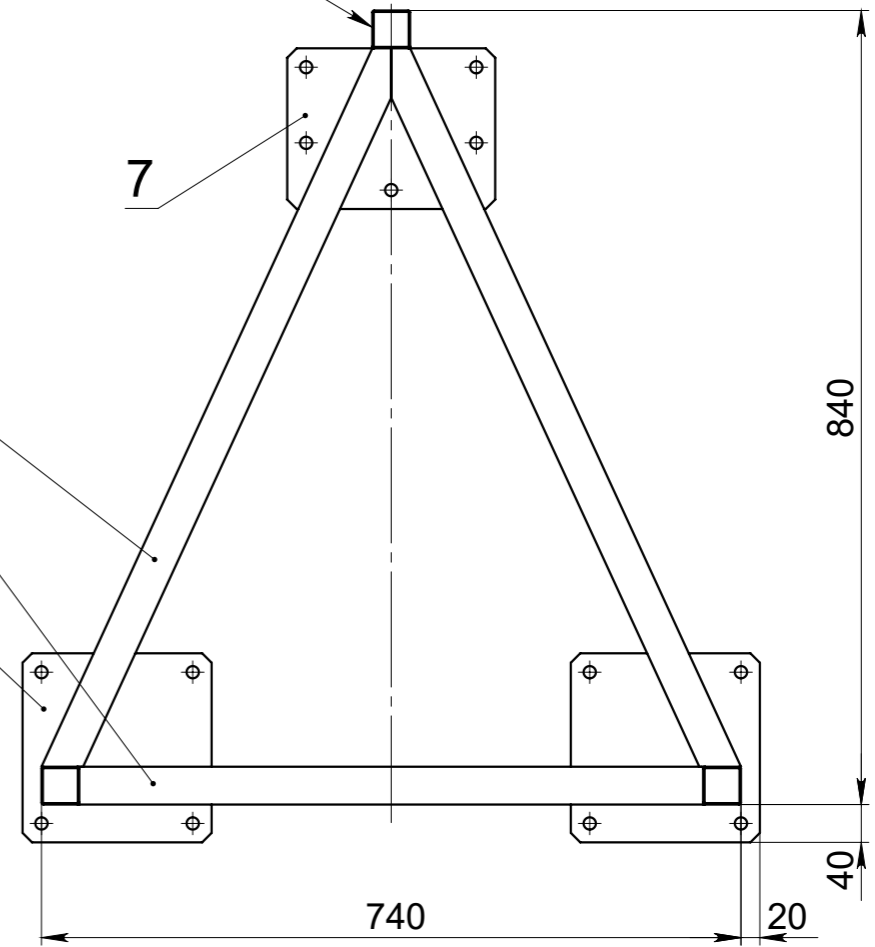

| Поз. | Обозначение | Наименование | Кол-во |
|------|-------------|-------------------------|--------|
| 1 | | Труба 40x40 L=660 мм | 4 |
| 2 | | Труба 40x40 L=845,1 мм | 8 |
| 3 | | Труба 40x40 L=2905 мм | 2 |
| 4 | | Труба 40x40 L=2905 мм | 1 |
| 5 | | Труба 40x40 L=1127,5 мм | 3 |
| 6 | | Труба 40x40 L=1228,1 мм | 6 |
| 7 | | Фланец передний | 2 |
| 8 | | Фланец | 4 |

- *Размеры для справок.
- Варить сплошным швом по контуру примыкания деталей
- Фланцы поз. 7 и поз. 8 выставлять по кондуктору.
- Неуказанные отклонения размеров: Н14; н14; ±IT14/2.
- Острые края притупить.

27613.01.000 СБ

| | | | | |
|-----------|------------|----------|-------|------|
| Изм. | Лист | № докум. | Подп. | Дата |
| Разраб. | Виноградов | | | |
| Пров. | | | | |
| Т. контр. | | | | |
| Н. контр. | | | | |
| Утв. | | | | |

Опора
Сборочный чертеж

| | | |
|------|----------|---------|
| Лит. | Масса | Масштаб |
| | | |
| Лист | Листов 1 | |

27613.10.000 СБ

Справ. №

Подп. и дата

Инв. № дубл.

Взам. инв. №

Подп. и дата

Инв. № подл.

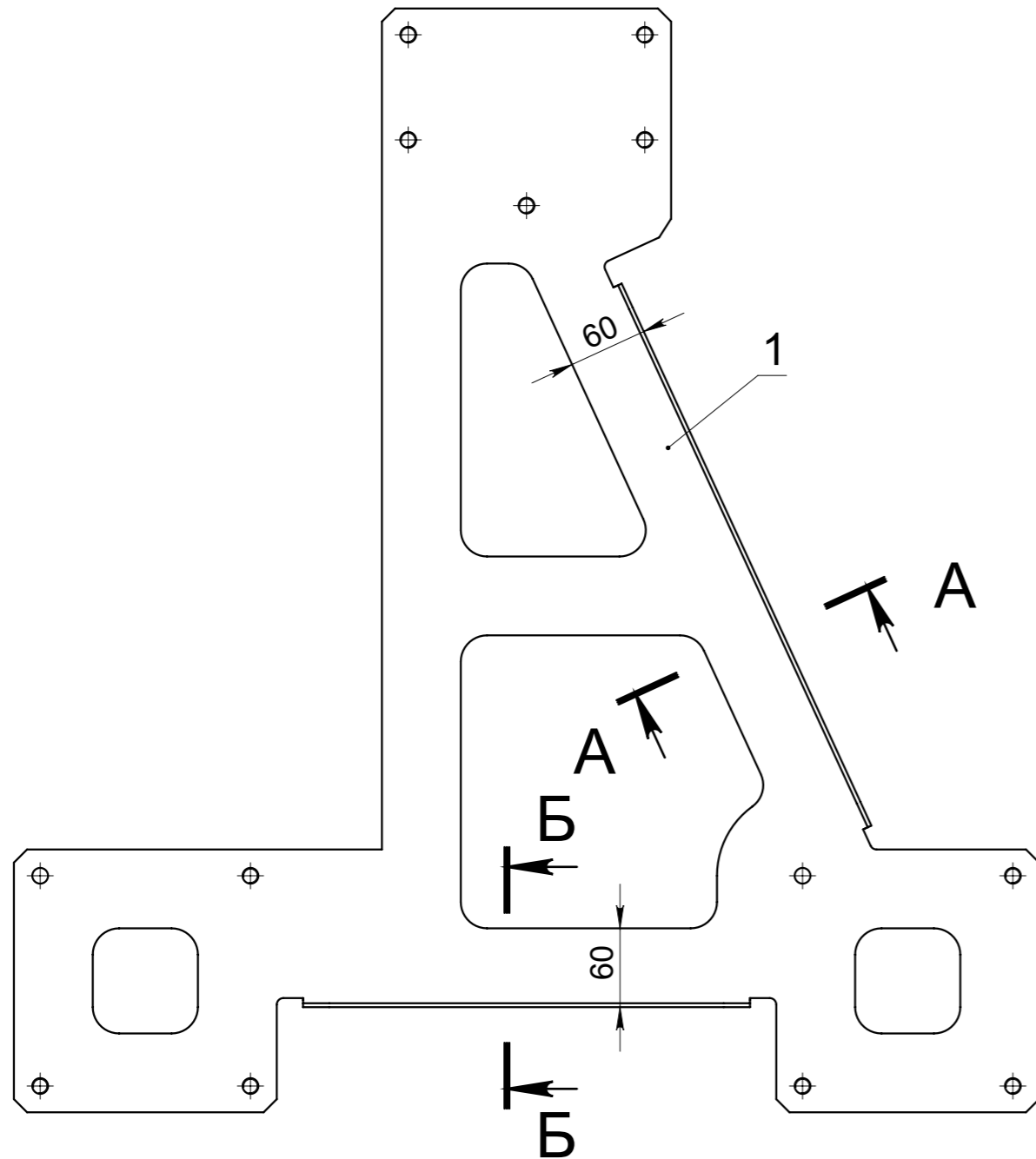

A-A

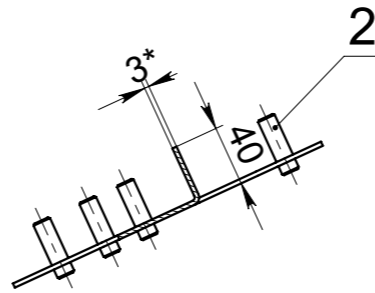

Б-Б

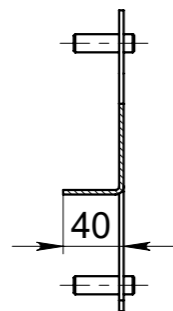

13 отв. M12

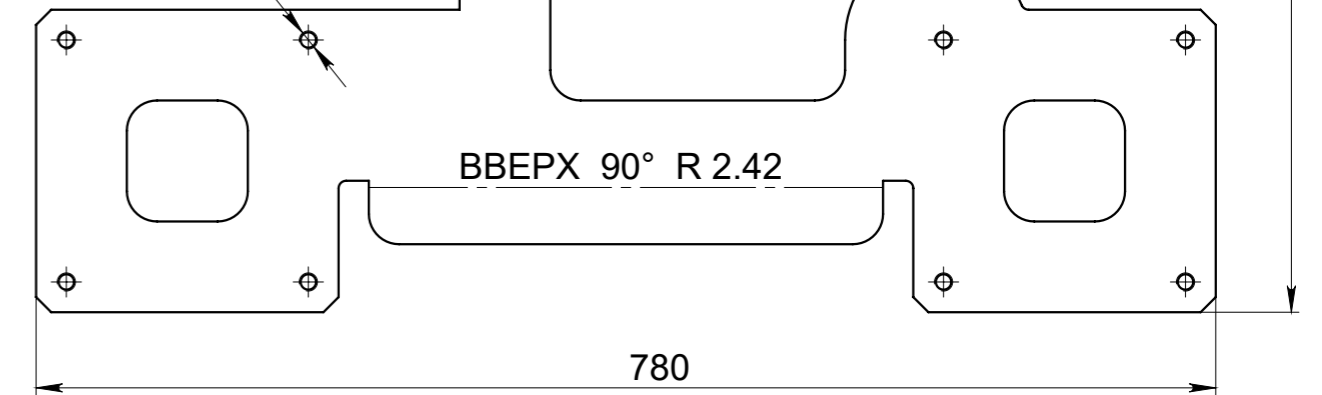

| Поз. | Обозначение | Наименование | Кол-во |
|------|--------------|------------------------|--------|
| 1 | 27613.10.001 | Кондуктор | 1 |
| 2 | | Шпилька M12x40 DIN 975 | 13 |

| | | | |
|------------------------|------------|----------|-------|
| 27613.10.000 СБ | | | |
| Изм. | Лист | № докум. | Подп. |
| Разраб. | Виноградов | | |
| Пров. | | | |
| Т. контр. | | | |
| Н. контр. | | | |
| Утв. | | | |

| | | | | |
|-------------------------|--|------|----------|---------|
| Кондуктор | | Лит. | Масса | Масштаб |
| Сборочный чертеж | | | | |
| | | Лист | Листов 1 | |

27613.02.000 СБ

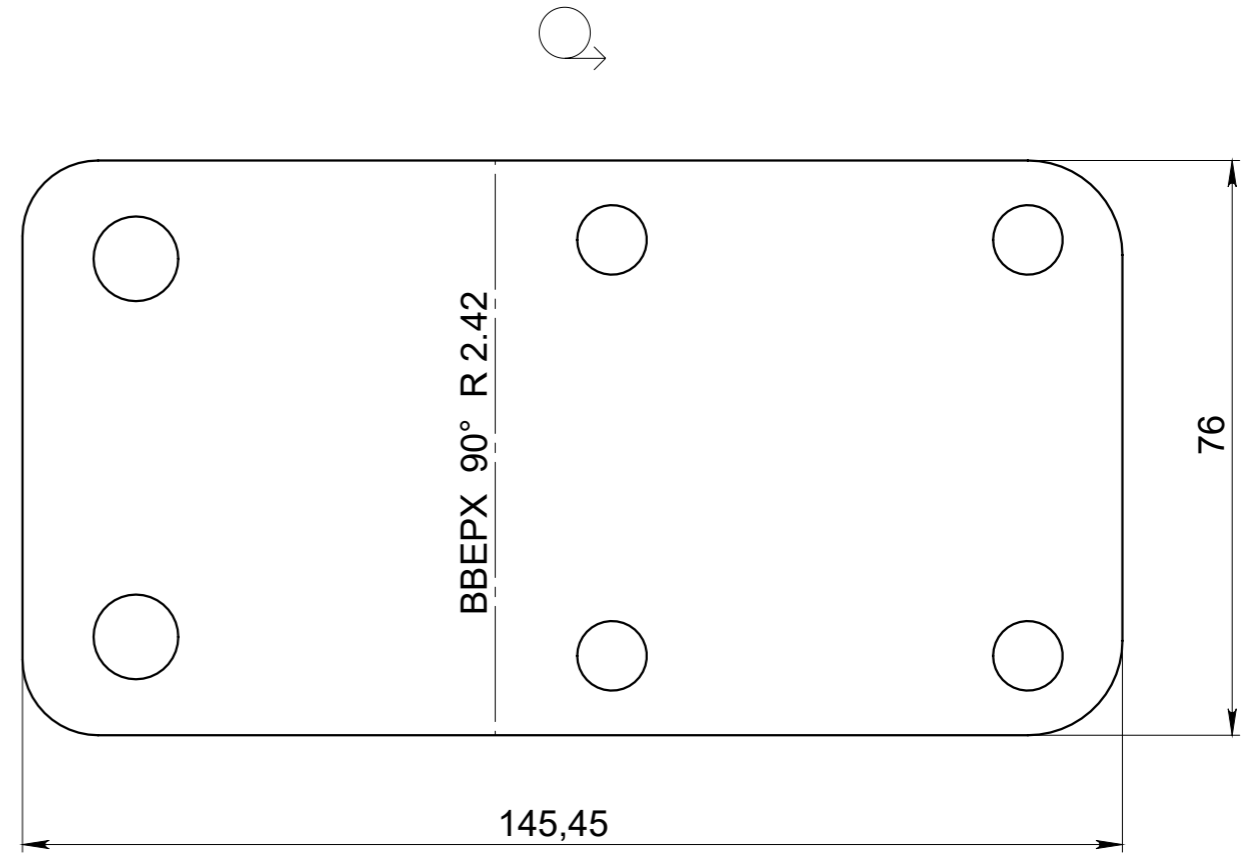
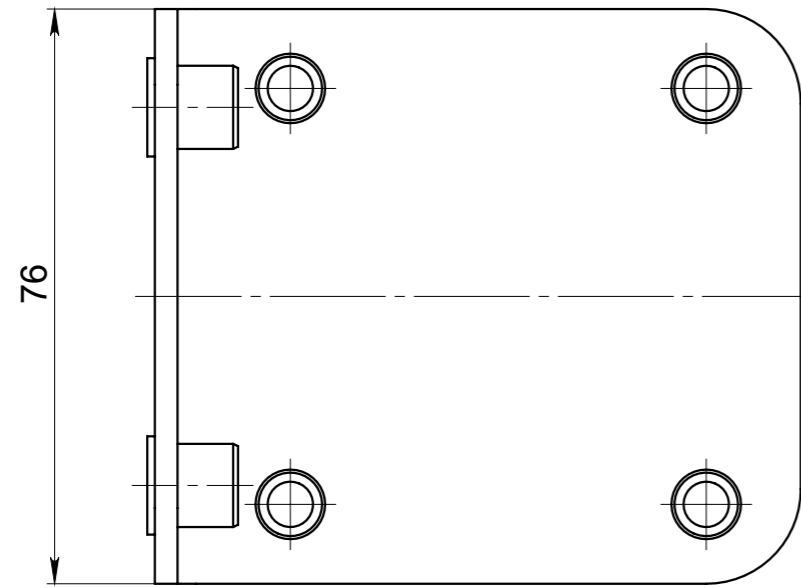
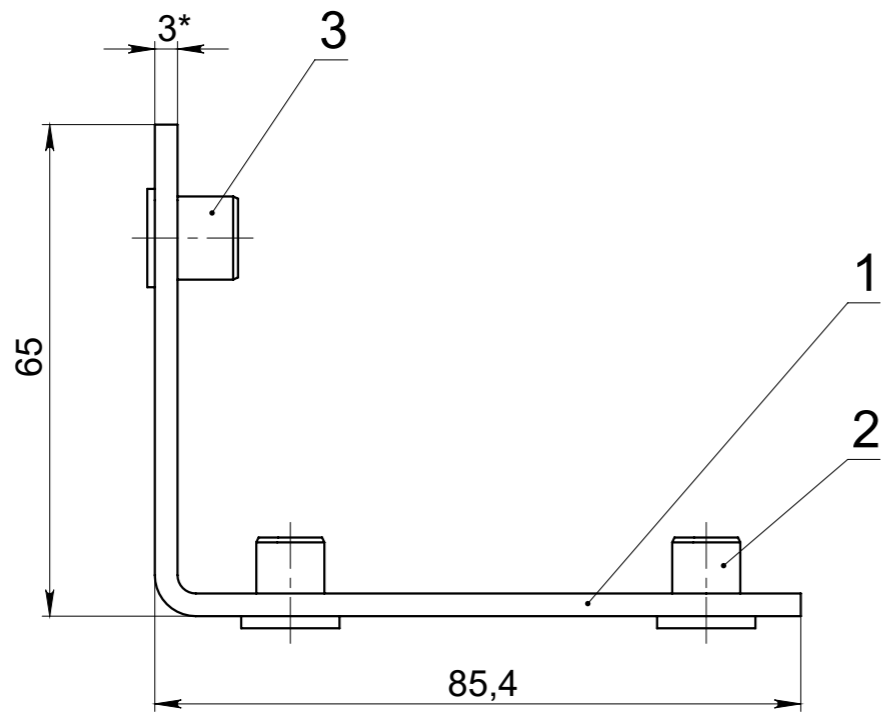

| Поз. | Обозначение | Наименование | Кол-во |
|------|--------------|----------------|--------|
| 1 | 27613.02.001 | Уголок | 1 |
| 2 | | Пресс-гайка М6 | 4 |
| 3 | | Пресс-гайка М8 | 2 |

| | | | | | | | | | | |
|-----------|------------|----------|-------|------|------------------------------------|--|--|------|----------|---------|
| | | | | | 27613.02.000 СБ | | | | | |
| | | | | | Уголок Сборочный чертеж | | | Лит. | Масса | Масштаб |
| Изм. | Лист | № докум. | Подп. | Дата | | | | | | |
| Разраб. | Виноградов | | | | | | | | | |
| Пров. | | | | | | | | | | |
| Т. контр. | | | | | | | | Лист | Листов 1 | |
| Н. контр. | | | | | | | | | | |
| Утв. | | | | | | | | | | |

Справ. №

Подп. и дата

Инв. № дубл.

Взам. инв. №

Подп. и дата

Инв. № подл.

27613.00.010

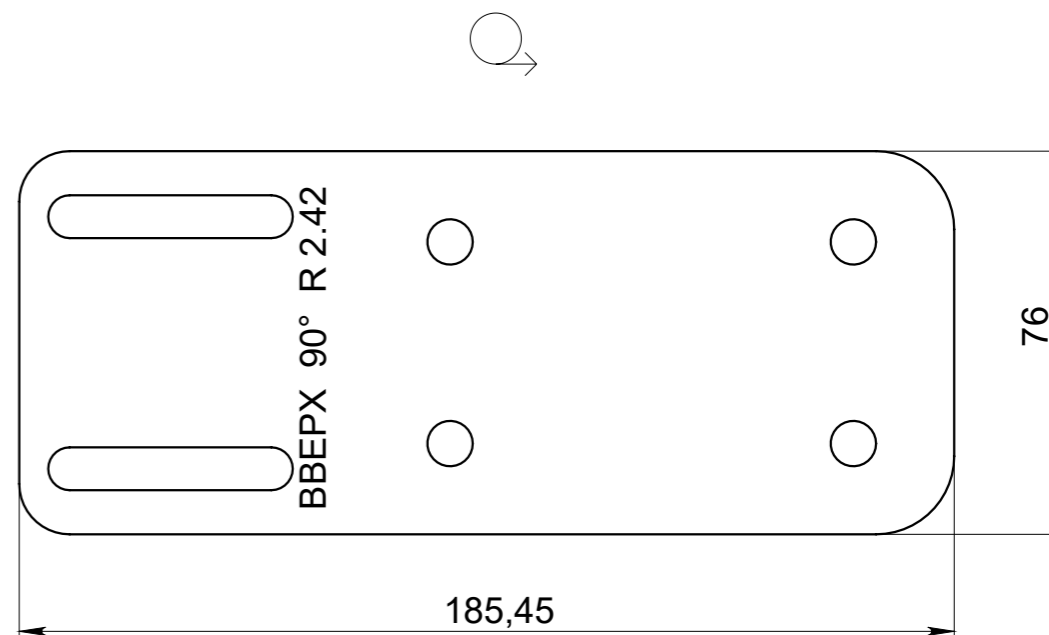
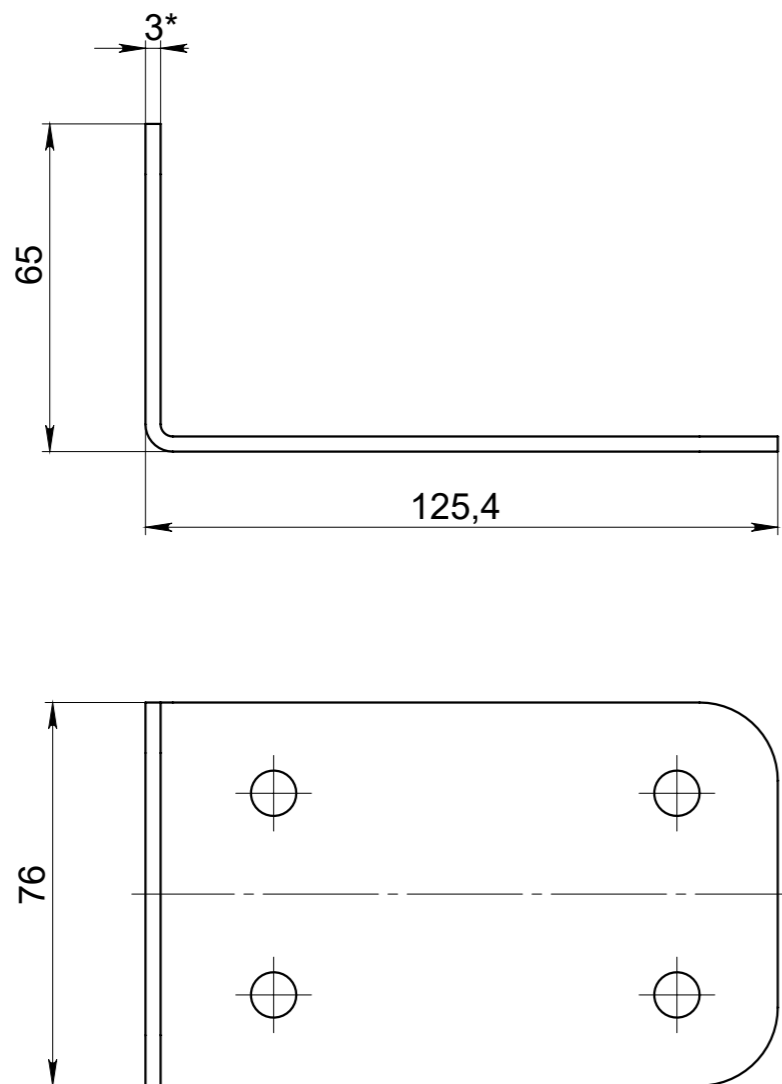

1. *Размеры для справок.
2. Неуказанные отклонения размеров: Н14; h14; ±IT14/2.
3. Острые края притупить.

| | | | | | |
|----------|--------------|--------------|--------------|--------------|--------------|
| Справ. № | Подп. и дата | Инв. № дубл. | Взам. инв. № | Подп. и дата | Инв. № подл. |
| | | | | | |

| | | | | | | | | | |
|-----------|------------|----------|-------|------|--------------------|------|----------|-------|---------|
| | | | | | 27613.00.010 | | 27613 | | |
| | | | | | Кронштейн кабинета | | Лит. | Масса | Масштаб |
| Изм. | Лист | № докум. | Подп. | Дата | | | | | |
| Разраб. | Виноградов | | | | | | | | |
| Пров. | | | | | | | | | |
| Т. контр. | | | | | | Лист | Листов 1 | | |
| Н. контр. | | | | | | | | | |
| Утв. | | | | | | | | | |

27613.00.003

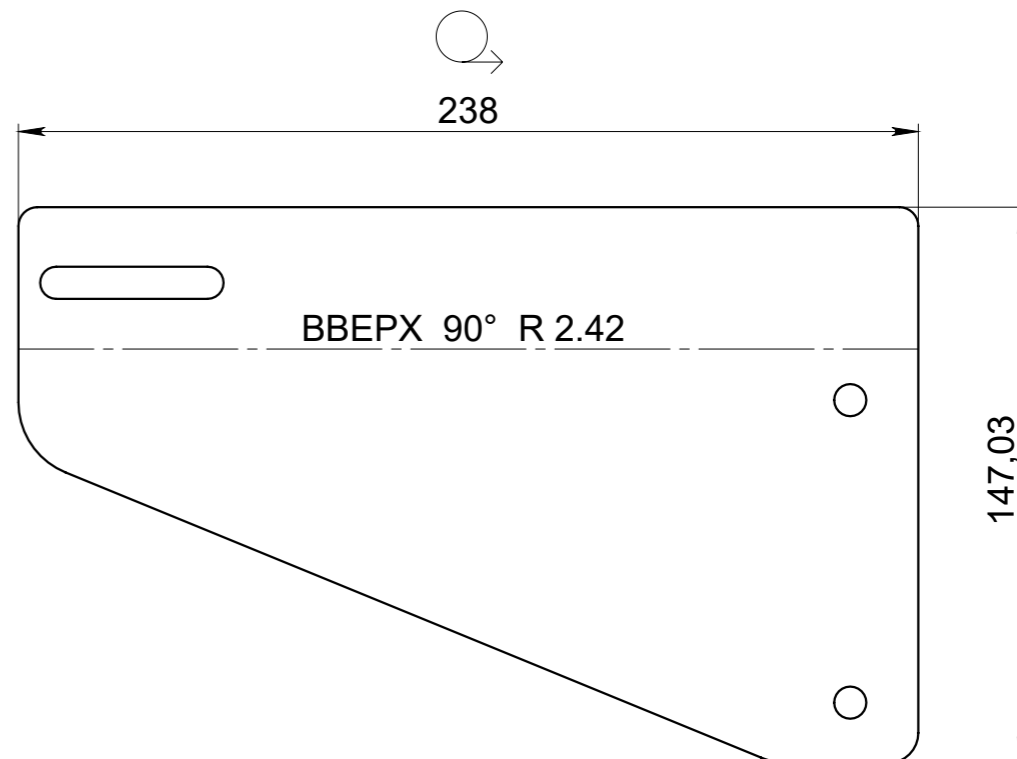
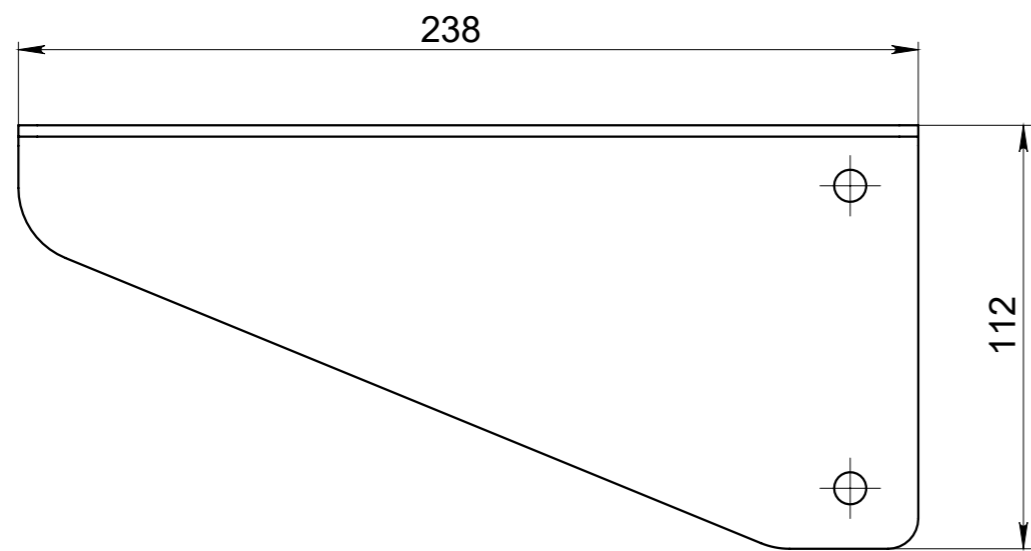

Справ. №

Подп. и дата

Инв. № дубл.

Взам. инв. №

Подп. и дата

Инв. № подл.

1. *Размеры для справок.
2. Неуказанные отклонения размеров: Н14; h14; ±IT14/2.
3. Острые края притупить.

| | | | | | | | | | |
|---------|------|------------|-------|------|-----------------------------------|------|-------|---------|----------|
| | | | | | 27613.00.003 | | | | |
| | | | | | Кронштейн нулевого профиля | Лит. | Масса | Масштаб | |
| Изм. | Лист | № докум. | Подп. | Дата | | | | | |
| Разраб. | | Виноградов | | | | | | | |
| Пров. | | | | | | | | | |
| | | | | | Т. контр. | | | Лист | Листов 1 |
| | | | | | Н. контр. | | | | |
| | | | | | Утв. | | | | |
| | | | | | Простая углеродистая сталь | | | | |

27613.00.003-01

Справ. №

Подп. и дата

Инв. № дубл.

Взам. инв. №

Подп. и дата

Инв. № подл.

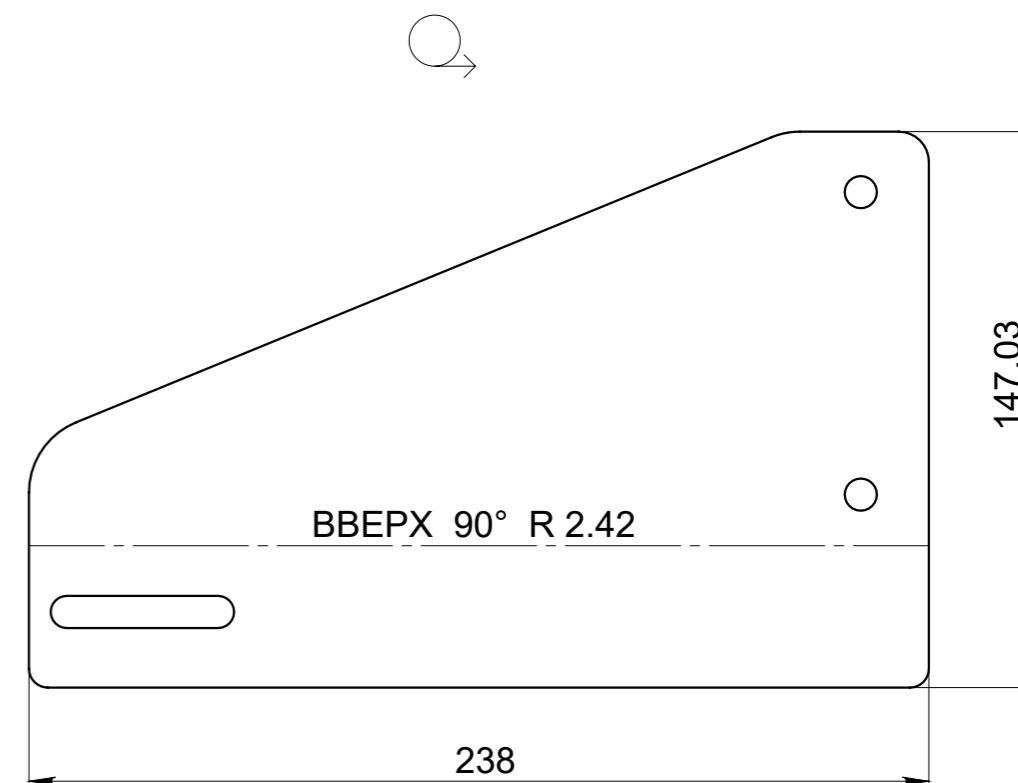
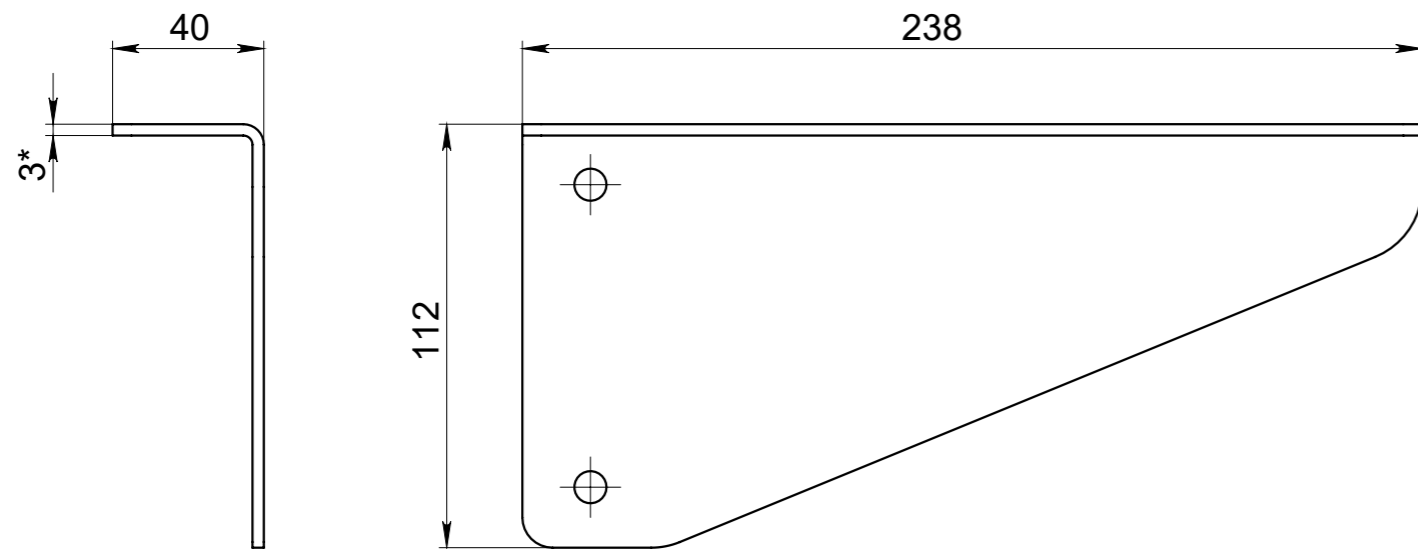

1. *Размеры для справок.
2. Неуказанные отклонения размеров: Н14; h14; ±IT14/2.
3. Острые края притупить.

| | | | | | | | | |
|-----------|------------|----------|-------|------|---------------------------------------|------|----------|---------|
| | | | | | 27613.00.003-01 | | | |
| | | | | | Кронштейн нулевого профиля | Лит. | Масса | Масштаб |
| Изм. | Лист | № докум. | Подп. | Дата | | | | |
| Разраб. | Виноградов | | | | | | | |
| Пров. | | | | | | | | |
| | | | | | Лист | | Листов 1 | |
| | | | | | Простая углеродистая сталь | | | |
| | | | | | | | | |
| Н. контр. | | | | | | | | |
| Утв. | | | | | | | | |

27613.00.006

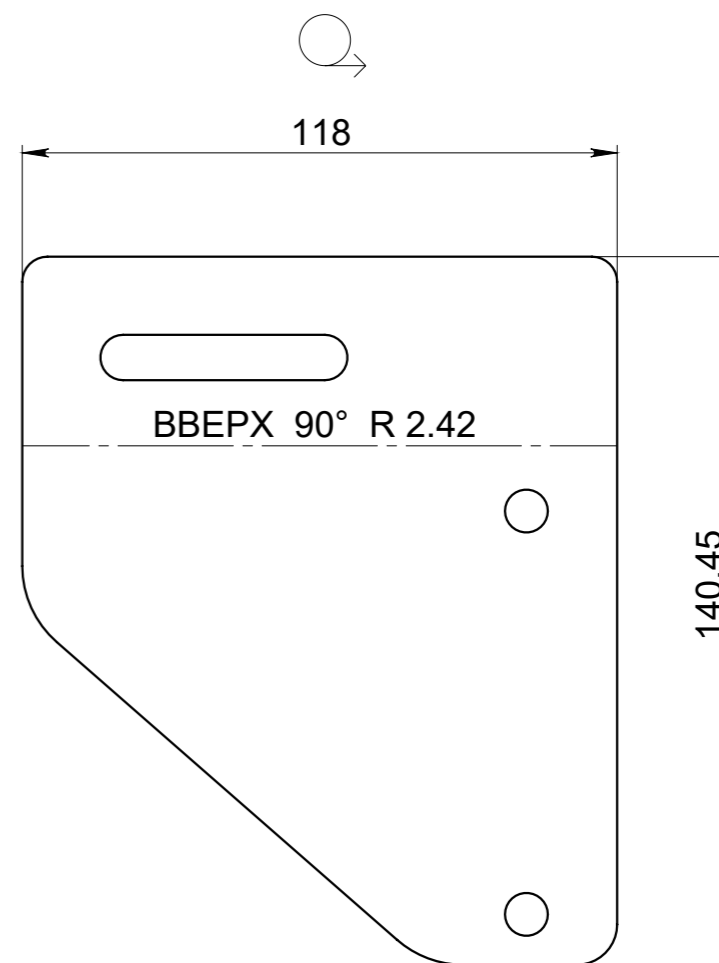
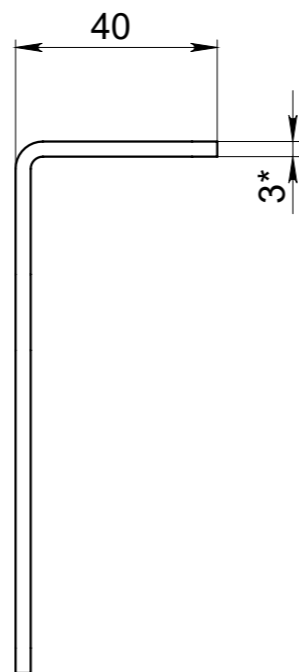
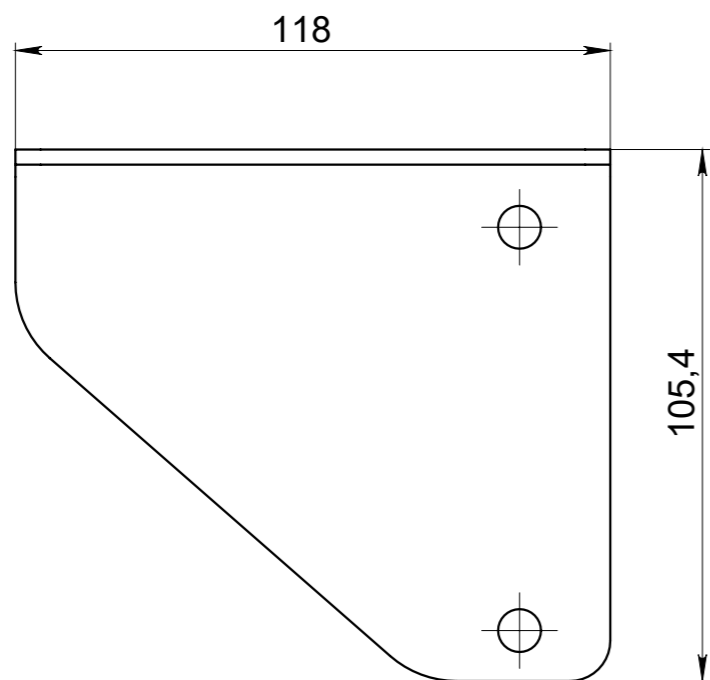

1. *Размеры для справок.
2. Неуказанные отклонения размеров: Н14; h14; ±IT14/2.
3. Острые края притупить.

| | | | | | |
|--------------|--------------|--------------|--------------|--------------|----------|
| Инд. № подл. | Подп. и дата | Взам. инв. № | Инв. № дубл. | Подп. и дата | Справ. № |
| | | | | | |

| | | | | | | | |
|-----------|------------|----------|-------|------|----------------------------|----------|---------|
| | | | | | 27613.00.006 | | |
| | | | | | Кронштейн | | |
| Изм. | Лист | № докум. | Подп. | Дата | Лит. | Масса | Масштаб |
| Разраб. | Виноградов | | | | | | |
| Пров. | | | | | | | |
| Т. контр. | | | | | Лист | Листов 1 | |
| Н. контр. | | | | | Простая углеродистая сталь | | |
| Утв. | | | | | | | |

27613.00.006-01

Справ. №

Подп. и дата

Инв. № дубл.

Взам. инв. №

Подп. и дата

Инв. № подл.

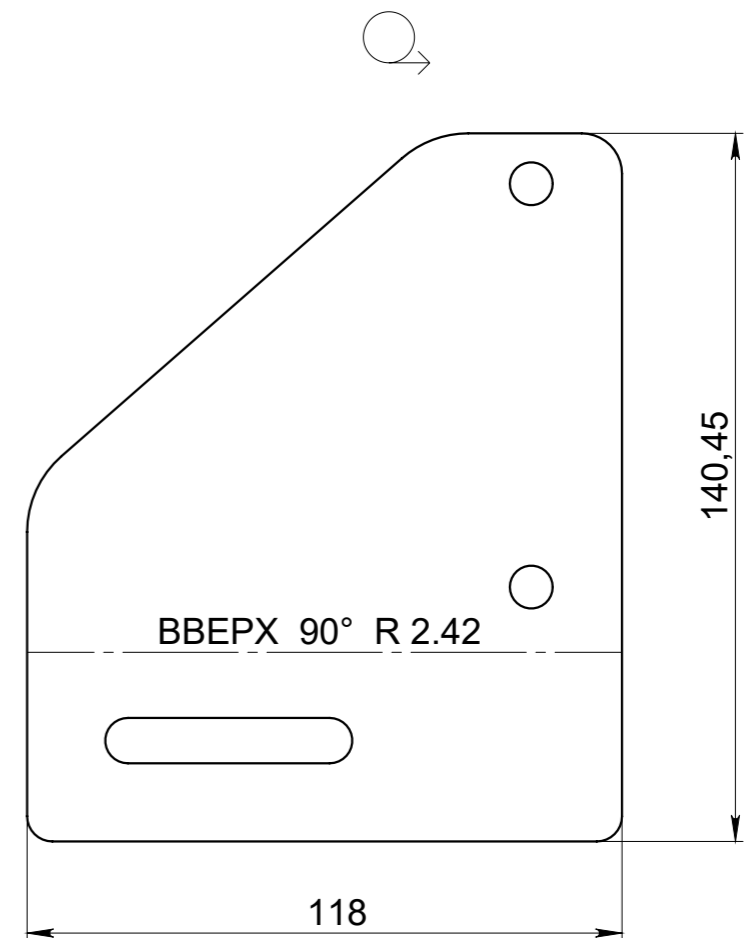
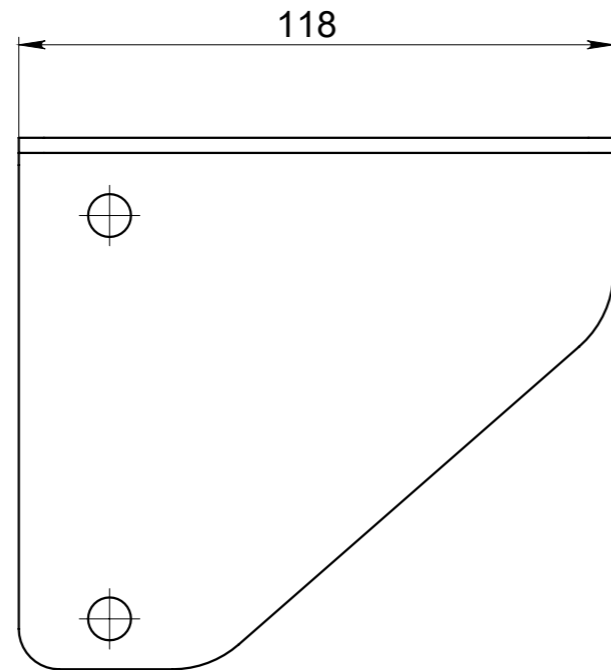
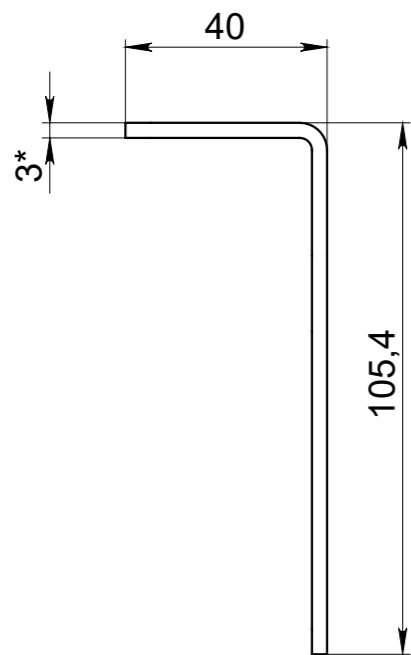

1. *Размеры для справок.
2. Неуказанные отклонения размеров: Н14; h14; ±IT14/2.
3. Острые края притупить.

| | | | | | | | | |
|-----------|------------|----------|-------|------|----------------------------|--|----------|---------|
| | | | | | 27613.00.006-01 | | | |
| | | | | | Кронштейн | | | |
| | | | | | Лит. | | Масса | Масштаб |
| Изм. | Лист | № докум. | Подп. | Дата | | | | |
| Разраб. | Виноградов | | | | | | | |
| Пров. | | | | | | | | |
| Т. контр. | | | | | Лист | | Листов 1 | |
| Н. контр. | | | | | Простая углеродистая сталь | | | |
| Утв. | | | | | | | | |

27613.00.009

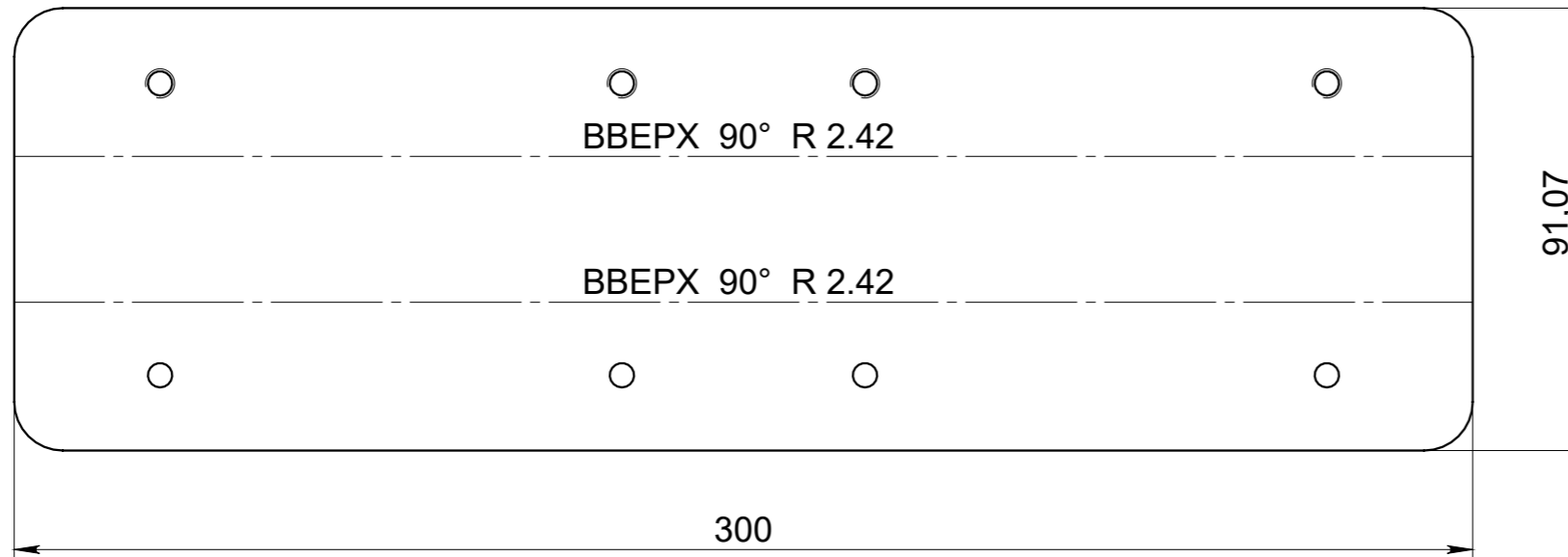
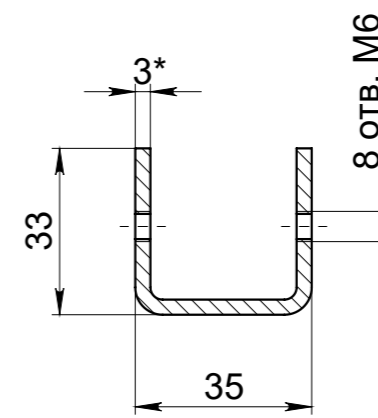
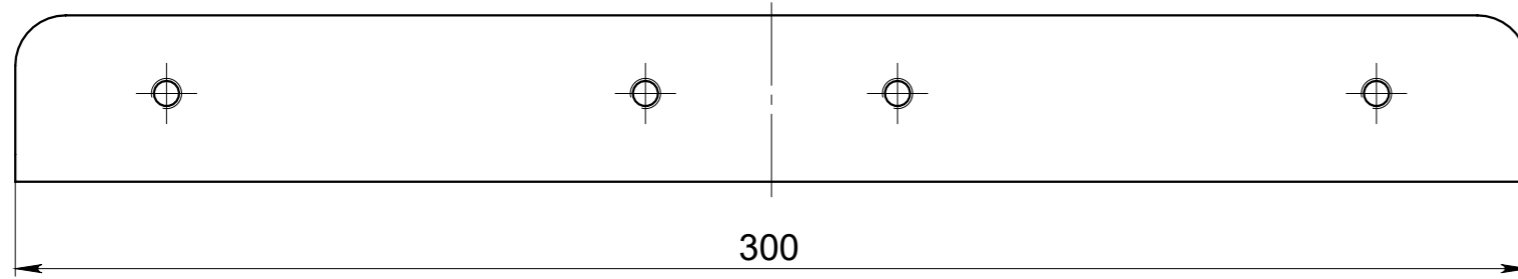

1. *Размеры для справок.
2. Неуказанные отклонения размеров: H14; h14; ±IT14/2.
3. Острые края притупить.

| | | | | | |
|----------|--------------|--------------|--------------|--------------|--------------|
| Справ. № | Подп. и дата | Инв. № дубл. | Взам. инв. № | Подп. и дата | Инв. № подл. |
| | | | | | |

| | | | | | | | | |
|-----------|------------|----------|-------|------|----------------------------|------|----------|---------|
| | | | | | 27613.00.009 | | | |
| Изм. | Лист | № докум. | Подп. | Дата | Стяжка профиля | Лит. | Масса | Масштаб |
| Разраб. | Виноградов | | | | | | | |
| Пров. | | | | | | | | |
| Т. контр. | | | | | | Лист | Листов 1 | |
| Н. контр. | | | | | Простая углеродистая сталь | | | |
| Утв. | | | | | | | | |

27613.00.011

Перв. примен.

Справ. №

4 отв. $\varnothing 6,5$

S3*

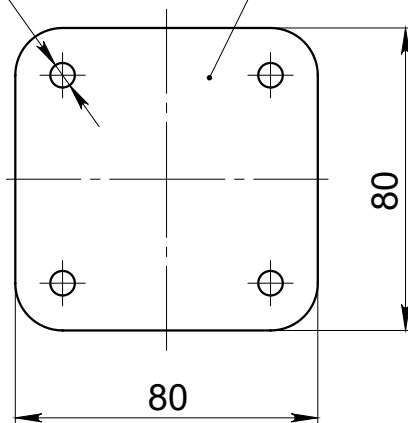

Подп. и дата

Инв. № дубл.

Взам. инв. №

Подп. и дата

Инв. № подл.

1. *Размеры для справок.
2. Неуказанные отклонения размеров: H14; h14; $\pm IT14/2$.
3. Острые края притупить.

27613.00.011

Стяжка

Лит.

Масса

Масштаб

| Изм. | Лист | № докум. | Подп. | Дата |
|-----------|------|------------|-------|------|
| Разраб. | | Виноградов | | |
| Пров. | | | | |
| Т. контр. | | | | |
| Н. контр. | | | | |
| Утв. | | | | |

Лист

Листов 1

Простая углеродистая сталь

27613.00.012

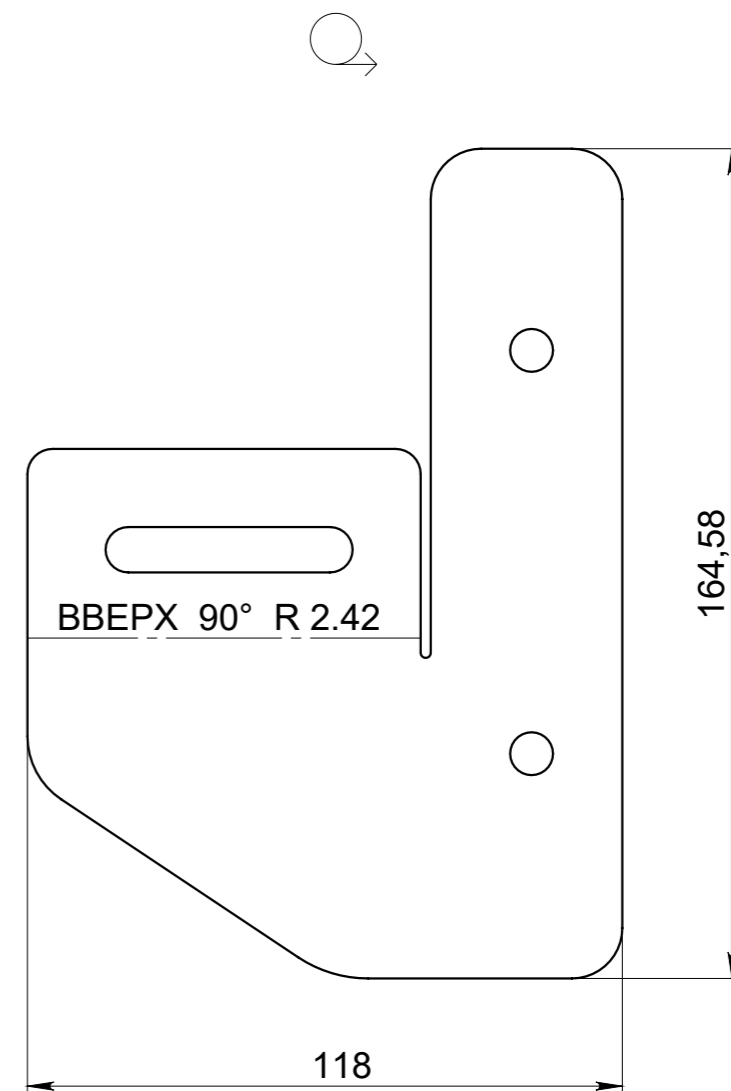
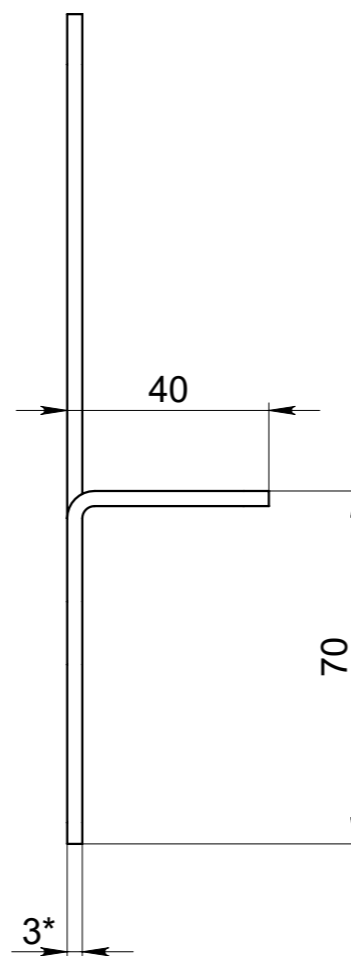
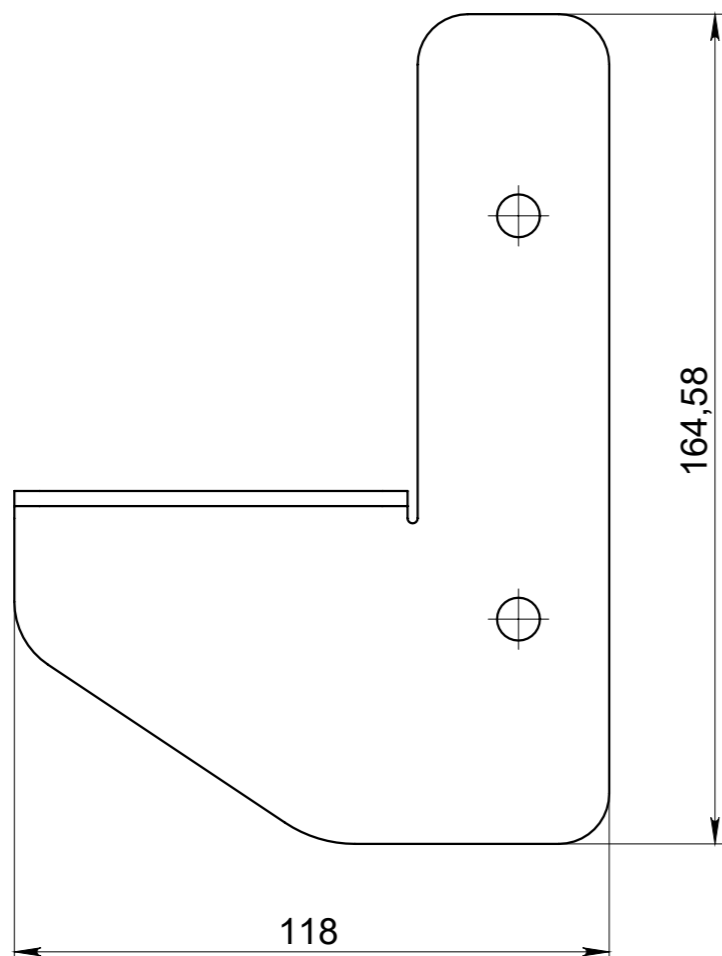

1. *Размеры для справок.
2. Неуказанные отклонения размеров: H14; h14; ±IT14/2.
3. Острые края притупить.

| | | | | | |
|--------------|--------------|--------------|--------------|--------------|----------|
| Инд. № подл. | Подп. и дата | Взам. инв. № | Инв. № дубл. | Подп. и дата | Страв. № |
| | | | | | |

| | | | | | | | | | |
|-----------|------------|----------|-------|------|---------------------|------|----------|-------|---------|
| | | | | | 27613.00.012 | | 27613 | | |
| | | | | | Кронштейн НИЖНИЙ | | Лит. | Масса | Масштаб |
| Изм. | Лист | № докум. | Подп. | Дата | | | | | |
| Разраб. | Виноградов | | | | | | | | |
| Пров. | | | | | | | | | |
| Т. контр. | | | | | | Лист | Листов 1 | | |
| Н. контр. | | | | | | | | | |
| Утв. | | | | | | | | | |

27613.00.012-01

Справ. №

Подп. и дата

Инв. № дубл.

Взам. инв. №

Подп. и дата

Инв. № подл.

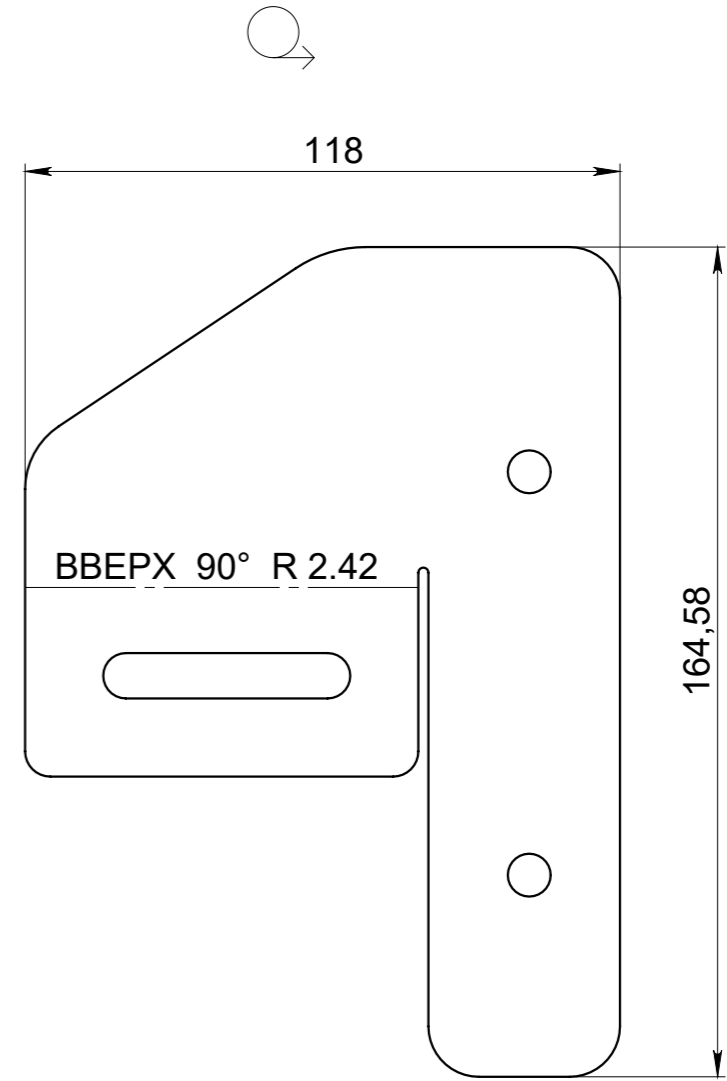
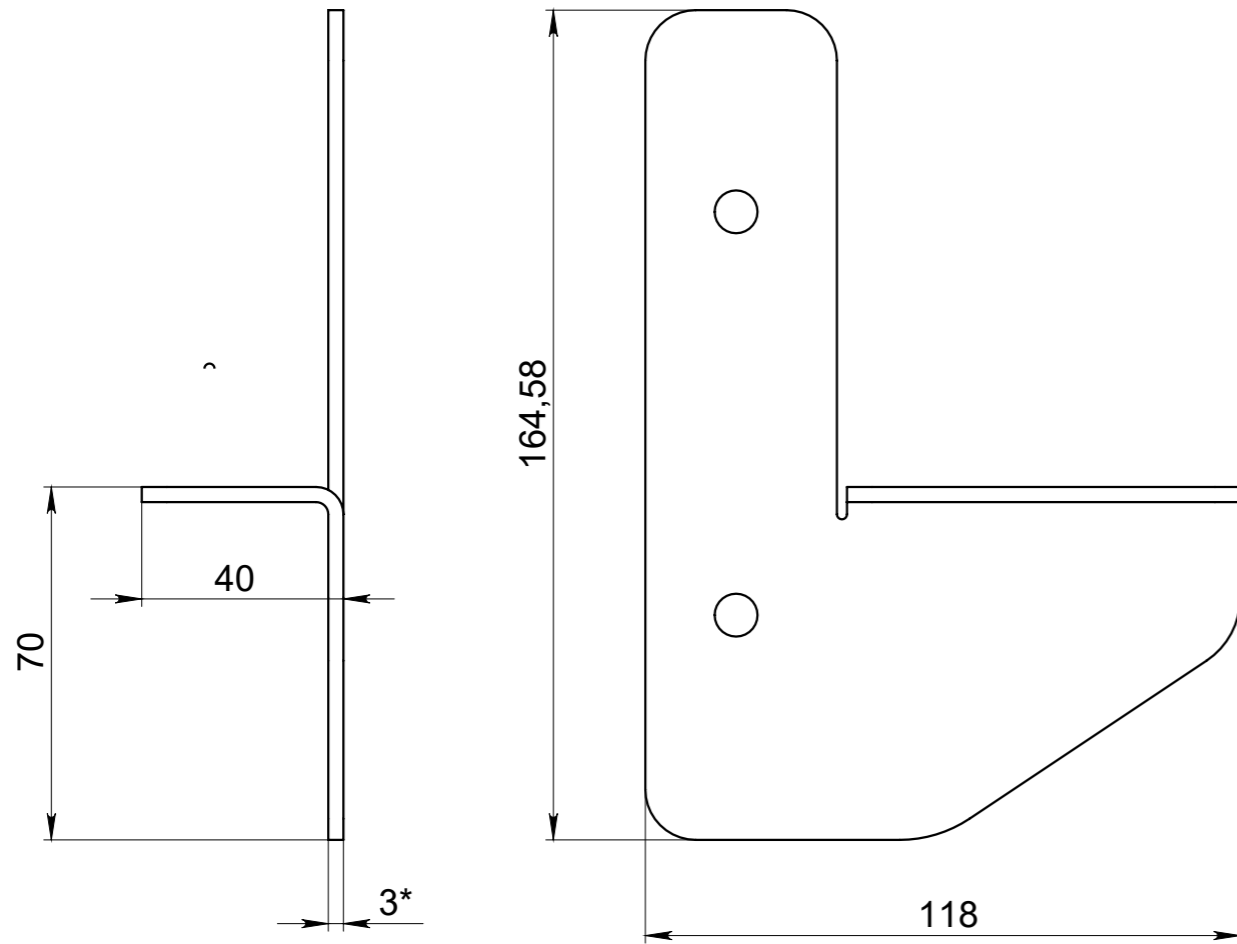

1. *Размеры для справок.
2. Неуказанные отклонения размеров: Н14; h14; ±IT14/2.
3. Острые края притупить.

| | | | | | | | | | |
|-----------|------------|----------|-------|------|---------------------|--|-------|----------|---------|
| | | | | | 27613.00.012-01 | | 27613 | | |
| | | | | | Кронштейн НИЖНИЙ | | Лит. | Масса | Масштаб |
| Изм. | Лист | № докум. | Подп. | Дата | | | | | |
| Разраб. | Виноградов | | | | | | | | |
| Пров. | | | | | | | | | |
| Т. контр. | | | | | | | Лист | Листов 1 | |
| Н. контр. | | | | | | | | | |
| Утв. | | | | | | | | | |